

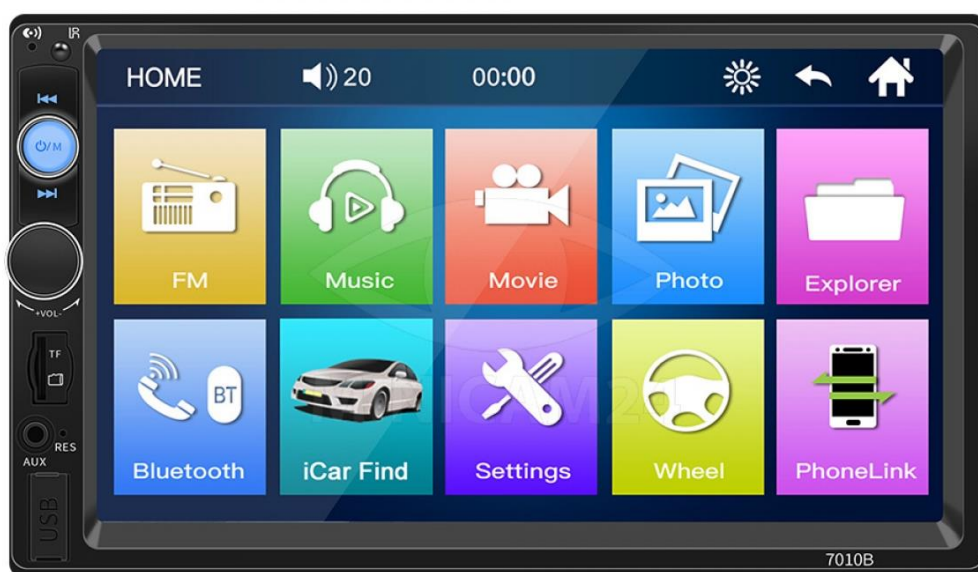

MINICAM24

РУКОВОДСТВО ПОЛЬЗОВАТЕЛЯ

Автомобильная магнитола «Mars»



СОДЕРЖАНИЕ

1. Техника безопасности	3
2. Об устройстве	3
3. Установка	4
4. Базовые операции	4
5. Подключение	4
6. Гарантийное обслуживание неисправного товара	4
Товар надлежащего качества	6
Товар ненадлежащего качества	6

1. Техника безопасности

1. Подключайте устройство только к питанию 12 В с отрицательным заземлением;
2. Не используйте устройство во время управления автомобилем, чтобы предотвратить ДТП;
3. Не допускайте попадания влаги, пыли и солнечного света на устройство;
4. Не меняйте самостоятельно предохранитель, это может привести к повреждению устройства;
5. Избегайте короткого замыкания при работе с устройством, не роняйте на него предметы, а также не роняйте устройство;
6. Если устройство начинает дымиться, немедленно выключайте питание;
7. При работе с предохранителем отключайте питание устройства.

2. Об устройстве

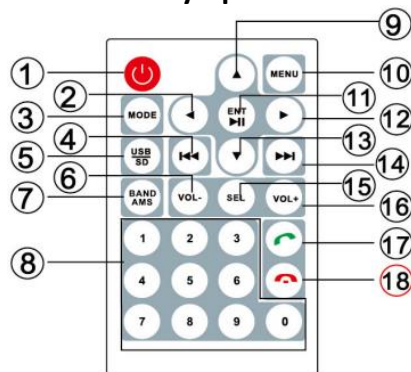

- | | |
|-------------------------|--------------------------|
| 1. Пуск; | 10. Меню; |
| 2. Вправо; | 11. Воспроизвести/Пауза; |
| 3. Mode; | 12. Влево; |
| 4. Предыдущий трек; | 13. Вниз |
| 5. USB/SD; | 14. Следующий трек; |
| 6. Увеличить громкость; | 15. Выбор; |
| 7. Радио; | 16. Уменьшить громкость; |
| 8. Цифровой ключ; | 17. Принять вызов; |
| 9. Вверх; | 18. Сбросить вызов. |



- | | |
|---|--------------------------------------|
| 1. Следующий трек; | 10. IR; |
| 2. Предыдущий трек; | 11. Увеличение/уменьшение громкости; |
| 3. Пуск (Длительное нажатие – ВКЛ/ВЫКЛ.
Короткое нажатие – режим переключения.); | 12. Дата/Время; |
| 4. Увеличение/уменьшение громкости. Нажмите
кнопку для регулировки звука; | 13. Яркость; |
| 5. TF; | 14. BT; |
| 6. AUX; | 15. Home; |
| 7. RES; | 16. Радио; |
| 8. USB; | 17. Музыка; |
| 9. MIC; | 18. Видео; |
| | 19. Фото; |
| | 20. Проводник; |

3. Установка

Установите устройство согласно следующему описанию:

1. Установите устройство на место, подключите согласно схеме;
2. Оберните провода изоляционной лентой для большей безопасности;
3. Зафиксируйте на панели согнув крючок.

4. Базовые операции

- При правильном подключении камера заднего вида включается автоматически при реверсивном движении;
- Нажмите «Mode» для переключения входного сигнала;
- При подключении телефона по Bluetooth, значок на панели станет зеленым, что сигнализирует об успешном подключении.
- В данном устройстве при включении стоит проигрывание радио. Найденные радиостанции можно сохранить в память гаджета и впоследствии включать одним нажатием нужной кнопки. Кнопка сохранения радиостанции расположена на передней панели.

5. Подключение

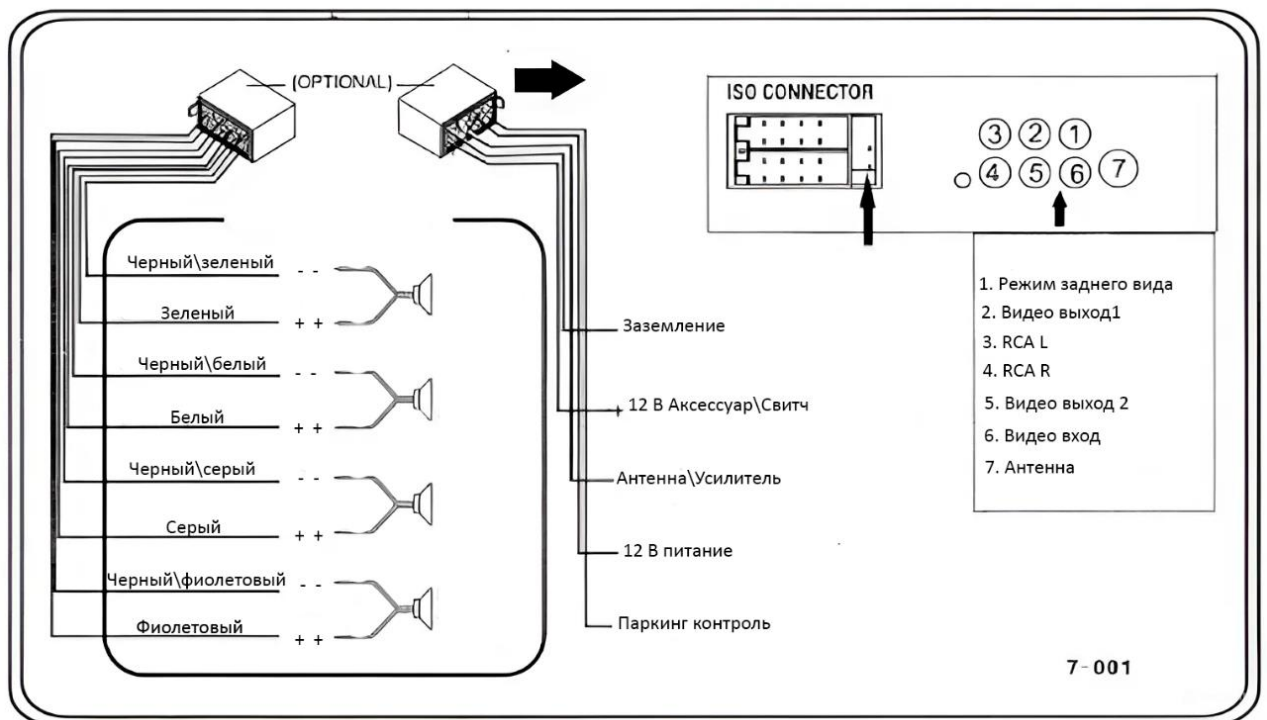

6. Гарантийное обслуживание неисправного товара

Если в купленном Вами товаре в течение установленного гарантийного срока обнаружены недостатки, Вы по своему выбору вправе:

- потребовать замены на товар этой же марки (этой же модели и (или) артикула)
- потребовать замены на такой же товар другой марки (модели, артикула) с соответствующим перерасчетом покупной цены;
- потребовать соразмерного уменьшения покупной цены;
- потребовать незамедлительного безвозмездного устранения недостатков товара или возмещения расходов на их исправление потребителем или третьим лицом;
- отказаться от исполнения договора купли-продажи и потребовать возврата уплаченной за товар суммы. В этом случае Вы обязаны вернуть товар с недостатками продавцу за его счет.

В отношении **технически сложного товара** Вы в случае обнаружения в нем недостатков по своему выбору вправе:

- отказаться от исполнения договора купли-продажи и потребовать возврата уплаченной за такой товар суммы;
- предъявить требование о его замене на товар этой же марки (модели, артикула) или на такой же товар другой марки (модели, артикула) с соответствующим перерасчетом покупной цены.

Срок предъявления вышеназванных требований составляет 15 дней со дня передачи Вам такого товара. По истечении указанного 15-дневного срока данные требования подлежат удовлетворению в одном из следующих случаев:

- обнаружение существенного недостатка товара (существенный недостаток товара: неустранимый недостаток или недостаток, который не может быть устранен без несоразмерных расходов или затрат времени, или выявляется неоднократно, или проявляется вновь после его устранения);
- нарушение установленных законом РФ «О защите прав потребителей» сроков устранения недостатков товара;
- невозможность использования товара в течение каждого года гарантийного срока в совокупности более чем тридцать дней вследствие неоднократного устранения его различных недостатков.

В случае если Вы приобрели уцененный или бывший в употреблении товар ненадлежащего качества, и были заранее предупреждены о недостатках, из-за которых произошла уценка, в письменной форме, то претензии по таким недостаткам не принимаются.

Важно! Необходимо использовать услуги квалифицированных специалистов по подключению, наладке и пуску в эксплуатацию технически сложных товаров, которые по техническим требованиям не могут быть пущены в эксплуатацию без участия соответствующих специалистов.

Условия проведения гарантийного обслуживания

- Фактическое наличие неисправного товара в момент обращения в сервисный центр;
- Гарантийное обслуживание товаров, гарантию на которые дает производитель, осуществляется в специализированных сервисных центрах;
- Гарантийное обслуживание неисправных товаров, купленных в интернет-магазинах ООО Максмол-групп, возможно в нашем сервисном центре по телефону 8-800-200-85-66
- Срок гарантийного обслуживания не превышает 45 дней;
- Гарантийное обслуживание осуществляется в течение всего гарантийного срока, установленного на товар;
- При проведении ремонта срок гарантии продлевается на период нахождения товара в ремонте.

Право на гарантийный ремонт не распространяется на случаи

- неисправность устройства вызвана нарушением правил его эксплуатации, транспортировки и хранения.
- на устройстве отсутствует, нарушен или не читается оригинальный серийный номер;
- на устройстве отсутствуют или нарушены заводские или гарантийные пломбы и наклейки;
- ремонт, техническое обслуживание или модернизация устройства производились лицами, не уполномоченными на то компанией-производителем;
- дефекты устройства вызваны использованием устройства с программным обеспечением, не входящим в комплект поставки устройства, или не одобренным для совместного использования производителем устройства;
- дефекты устройства вызваны эксплуатацией устройства в составе комплекта неисправного оборудования;
- обнаруживается попадание внутрь устройства посторонних предметов, веществ, жидкостей, насекомых и т.д.;
- неисправность устройства вызвана прямым или косвенным действием механических сил, химического, термического воздействия, излучения, агрессивных или нейтральных жидкостей,

газов или иных токсичных или биологических сред, а так же любых иных факторов искусственного или естественного происхождения, кроме тех случаев, когда такое воздействие прямо допускается «Руководством пользователя»;

- неисправность устройства вызвана действием сторонних обстоятельств (стихийных бедствий, скачков напряжения электропитания и т.д.);
- неисправность устройства вызвана несоответствием Государственным Стандартам параметров питающих, телекоммуникационных и кабельных сетей;
- иные случаи, предусмотренные производителями.

Гарантийные обязательства не распространяются на расходные элементы и материалы (элементы питания, картриджи, кабели подключения и т.п.).

Товар надлежащего качества

Вы вправе обменять товар надлежащего качества на аналогичный товар в течение 14 дней, не считая дня покупки.

Обращаем Ваше внимание, что основная часть нашего ассортимента – **технически сложные товары** бытового назначения (электроника, фотоаппаратура, бытовая техника и т.п.).

Указанные товары, согласно [Постановлению Правительства РФ от 31.12.2020 № 2463](#), обмену как товары надлежащего качества не подлежат. Возврат таких товаров не предусмотрен [Законом РФ от 07.02.1992 № 2300-1](#).

Товар ненадлежащего качества

Если в приобретенном Вами товаре выявлен недостаток вы вправе по своему выбору заявить одно из требований, указанных в [ст.18 Закона РФ от 07.02.1992 № 2300-1 \(ред. от 11.06.2021\) О защите прав потребителей](#). Для этого можете обратиться в сервисный центр Максмолл по телефону 8-800-200-85-66. Тем не менее, если указанный товар относится к технически сложным, утв. [Постановлением от 10 ноября 2011 г. № 924](#), то указанные в ст.18 требования могут быть заявлены только в течение 15 календарных дней с даты покупки.

По истечении 15 дней предъявление указанных требований возможно в случаях если:

- обнаружен существенный недостаток;
- нарушены сроки устранения недостатков;
- товар не может использоваться в совокупности более тридцати дней в течение каждого года гарантийного срока в связи с необходимостью неоднократного устранения производственных недостатков.

Если у вас остались какие-либо вопросы по использованию или гарантийному обслуживанию товара, свяжитесь с нашим отделом технической поддержки в чате WhatsApp. Для этого запустите приложение WhatsApp. Нажмите на значок камеры в правом верхнем углу и отсканируйте QR-код приведенный ниже камерой вашего смартфона.

Сервисный Центр
Контакт WhatsApp



Приятного использования!