



MINICAM24

РУКОВОДСТВО ПОЛЬЗОВАТЕЛЯ

**Проектор ThundeaL TD93Pro
Multiscreen**



СОДЕРЖАНИЕ

1. Об устройстве	3
2. Установка проектора	4
3. Использование	5
4. Гарантийное обслуживание неисправного товара	7
Товар надлежащего качества	9
Товар ненадлежащего качества	9

1. Об устройстве

Технология формирования изображения	ЖК-дисплей
Физическое разрешение	1920x1080P
Тип источника света	LED
Метод фокусировки	Ручная
Расстояние проецирования	1,3-5 м
Размер проекции	42,5-176 дюймов
Соотношение сторон экрана	16/9
Проекционное соотношение	1,35
Коррекция трапецеидальных искажений	+/-15
Входной интерфейс	USB*2/HDMI*1/AV
Выходной интерфейс	Наушники
Динамик	4 Ом 3 Вт*1
Поддерживаемые форматы	

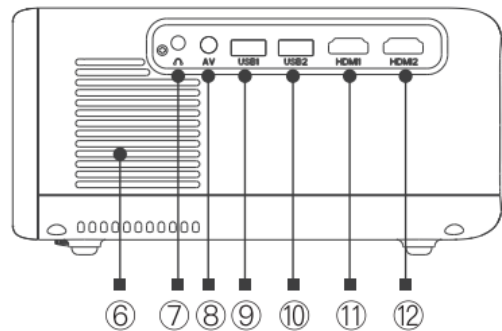
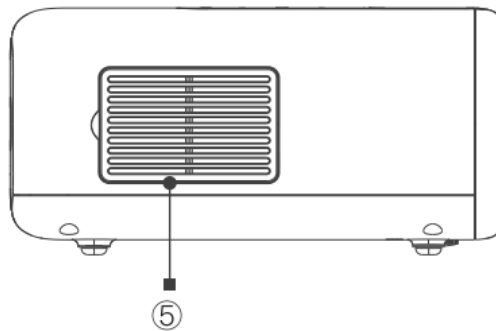
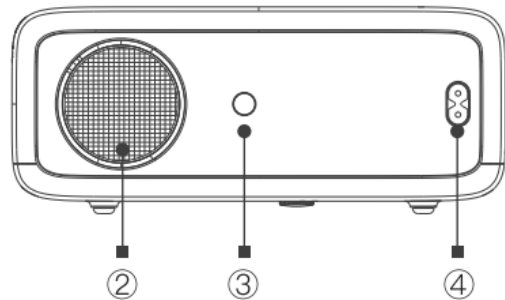
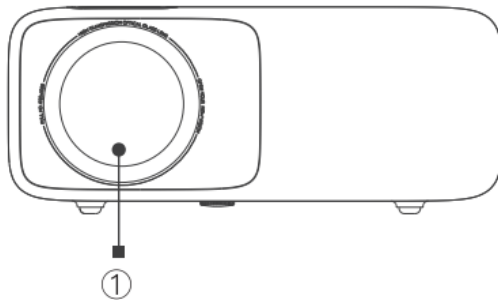

1. Объектив;
2. Спикер;
3. ИК для дистанционного управления;
4. Питание;
5. Сетка, предотвращающая попадание пыли;
6. Вентиляция;

7. Разъем для наушников;
8. AV-порт;
9. USB 1;
10. USB 2;
11. HDMI 1;
12. HDMI 2.

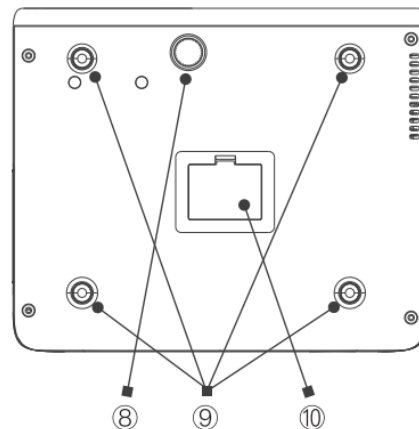
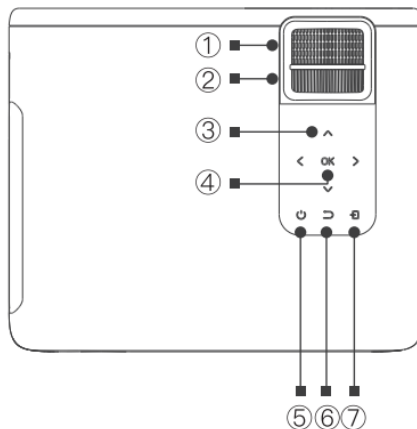

1. Фокусировка;
2. Трапеция;
3. Стрелки;

4. ОК;
5. Кнопка питания;
6. Назад;

- 7. Источник;
- 8. Регулировка высоты;

- 9. Отверстия для кронштейна;
- 10. Этикетка (удалите для уборки пыли).

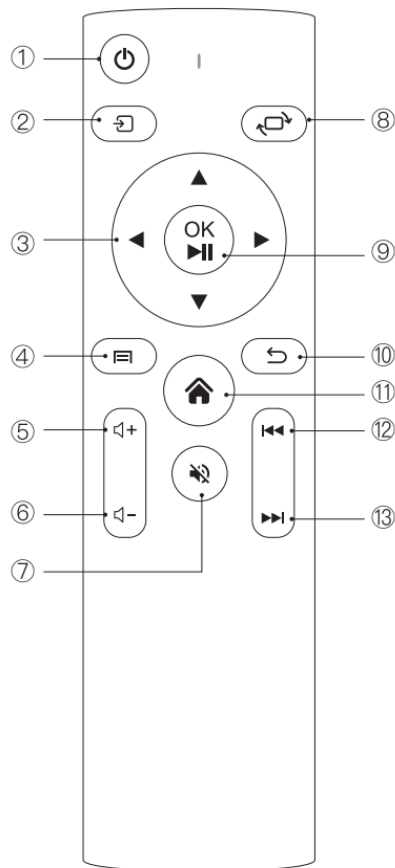

- 1. Питание;
- 2. Источник;
- 3. Стрелки;
- 4. Меню;
- 5. Громкость +;
- 6. Громкость -;
- 7. Беззвучный режим;

- 8. Переворот экрана;
- 9. ОК/Воспроизведение/Пауза;
- 10. Назад;
- 11. Home;
- 12. Предыдущий;
- 13. Следующий.

2. Установка проектора

Установите проектор на устойчивую поверхность, следите, чтобы вентиляторное отверстие не было заблокировано.

Соотношение сторон	16:9
Размер изображения (дюймы)	Расстояние (м)
50	1.54
70	2.15
100	3.08
120	3.69

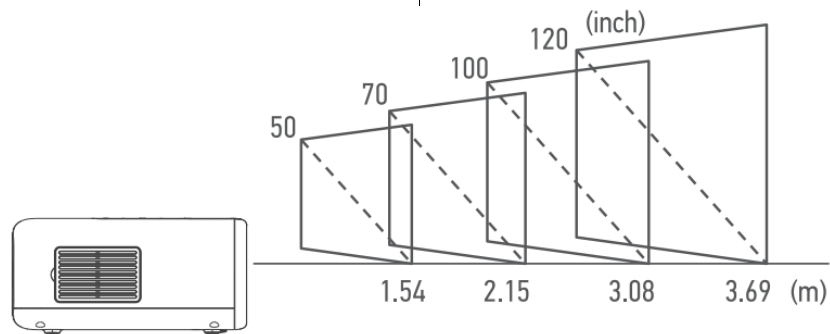

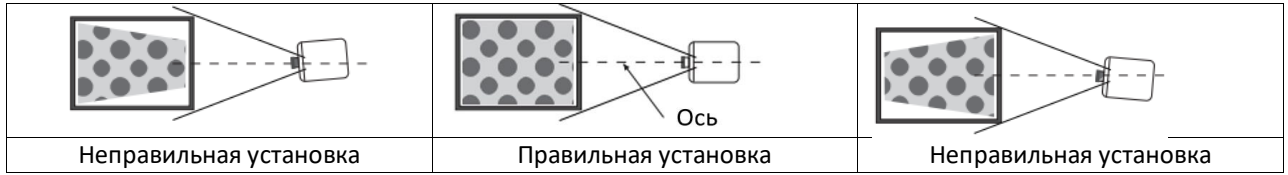

1. Не повредите проектор во время установки и следите за правильностью установки;
2. Рабочий диапазон устройства 0-35°C. Несоблюдение температурного режима в помещении может привести к поломке;
3. Если в помещении пыльно, повышена влажность, плохая вентиляция или дымно, то это может привести к поломке устройства.

3. Использование

Для запуска проектора необходимо нажать кнопку питания на пульте, либо на самом проекторе. Настройте фокус и трапецию при помощи соответствующих кнопок.

В главном меню выберите источник сигнала:

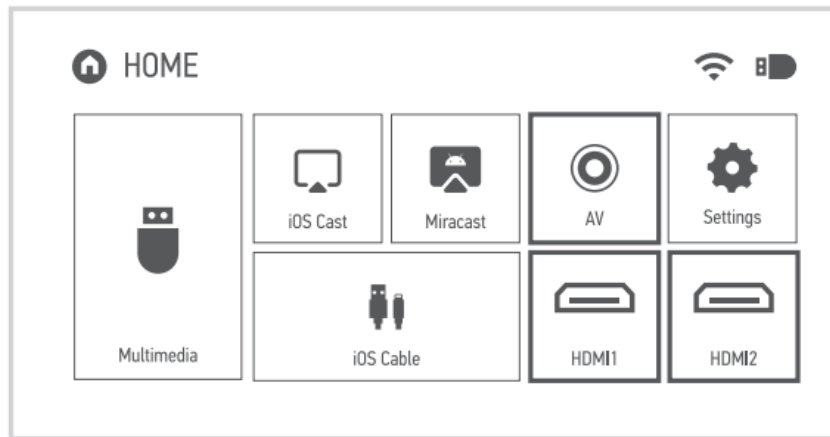

Чтобы воспроизвести музыку или видео выберите «Multimedia», нажмите ОК, затем выберите файл.

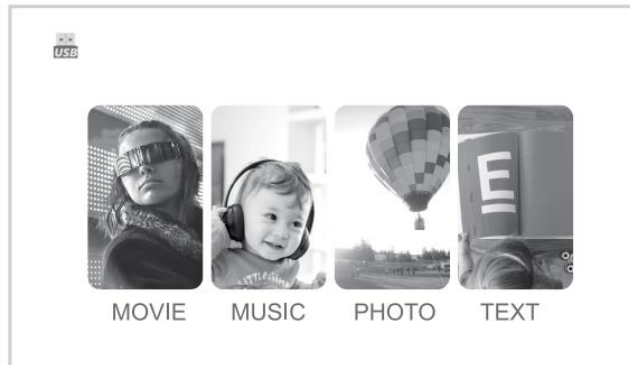

Нажмите «Меню», чтобы настроить проектор:

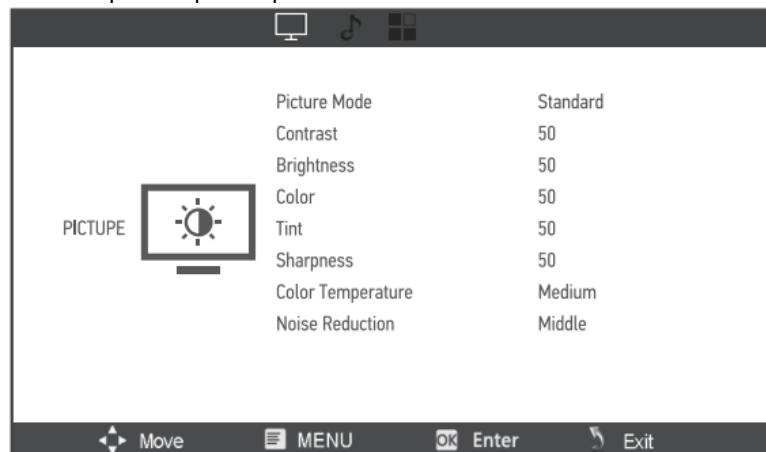

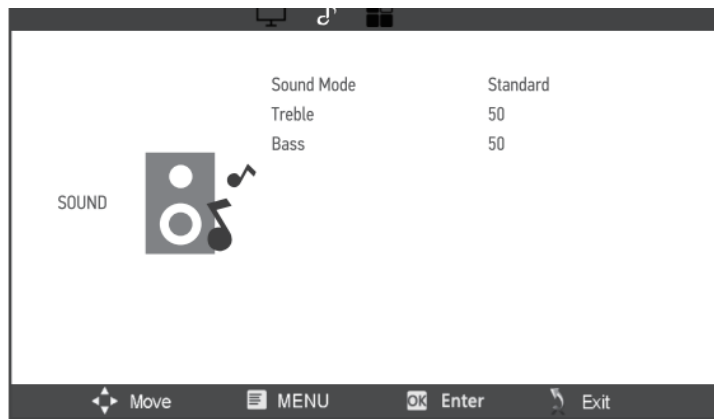

IOS Cast:

Выберите «IOS Cast» в меню (устройства должны быть подключены к одной сети Wi-Fi), выберите «Screen mirroring», выберите проектор «NEWAP-XXXX»:



Miracast:

1. На телефоне/планшете откройте настройки;
2. Вы получили доступ к настройкам дисплея;
3. Выберите «Miracast TV».

IOS кабель:

1. Выберите «IOS cable» в главном меню;
2. Нажмите «Доверять этому устройству»;
3. Введите пароль;
4. Если соединение не удалось установить повторите процедуру.



Настройки Wi-Fi:

1. Войдите в главное меню;
2. Выберите «Wi-fi setting»;
3. Выберите сеть и введите пароль.

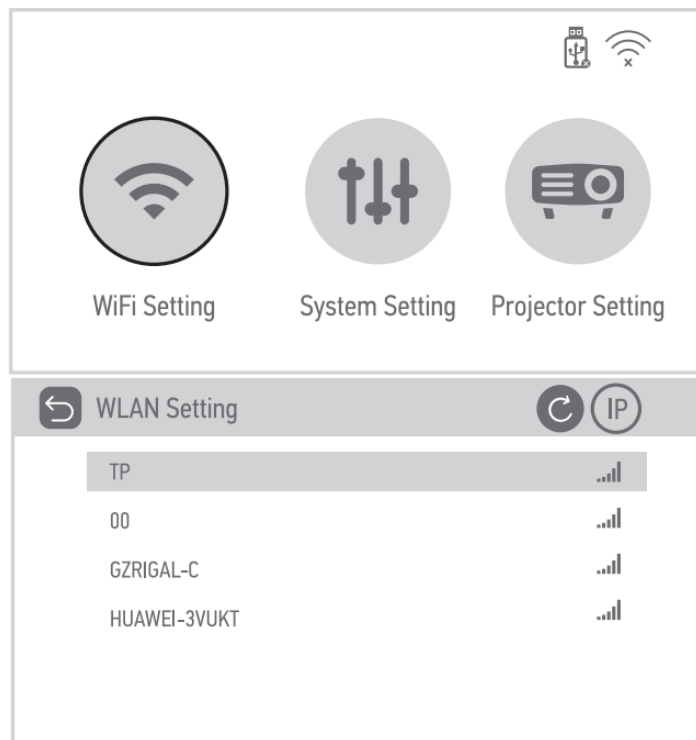

Системные настройки:

В данном пункте Вы можете выбрать язык, обновить систему проектора и сбросить проектор до заводских настроек.

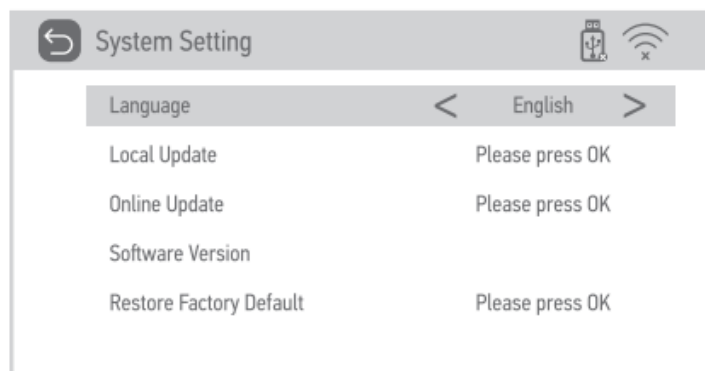

Чтобы настроить проецирование войдите в «projector setting»:

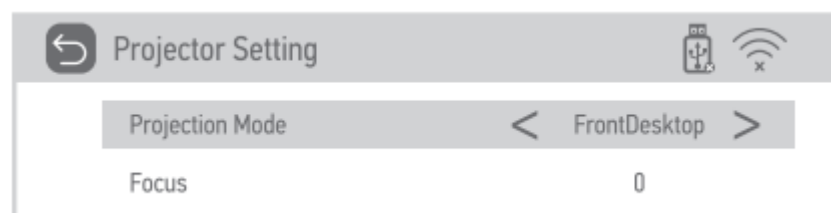

4. Гарантийное обслуживание неисправного товара

Если в купленном Вами товаре в течение установленного гарантийного срока обнаружены недостатки, Вы по своему выбору вправе:

- потребовать замены на товар этой же марки (этой же модели и (или) артикула)
- потребовать замены на такой же товар другой марки (модели, артикула) с соответствующим перерасчетом покупной цены;
- потребовать соразмерного уменьшения покупной цены;
- потребовать незамедлительного безвозмездного устранения недостатков товара или возмещения расходов на их исправление потребителем или третьим лицом;
- отказаться от исполнения договора купли-продажи и потребовать возврата уплаченной за товар суммы. В этом случае Вы обязаны вернуть товар с недостатками продавцу за его счет.

В отношении **технически сложного товара** Вы в случае обнаружения в нем недостатков по своему выбору вправе:

- отказаться от исполнения договора купли-продажи и потребовать возврата уплаченной за такой товар суммы;
- предъявить требование о его замене на товар этой же марки (модели, артикула) или на такой же товар другой марки (модели, артикула) с соответствующим перерасчетом покупной цены.

Срок предъявления вышеназванных требований составляет 15 дней со дня передачи Вам такого товара. По истечении указанного 15-дневного срока данные требования подлежат удовлетворению в одном из следующих случаев:

- обнаружение существенного недостатка товара (существенный недостаток товара: неустранимый недостаток или недостаток, который не может быть устранен без несоразмерных расходов или затрат времени, или выявляется неоднократно, или проявляется вновь после его устранения);
- нарушение установленных законом РФ «О защите прав потребителей» сроков устранения недостатков товара;
- невозможность использования товара в течение каждого года гарантийного срока в совокупности более чем тридцать дней вследствие неоднократного устранения его различных недостатков.

В случае если Вы приобрели уцененный или бывший в употреблении товар ненадлежащего качества, и были заранее предупреждены о недостатках, из-за которых произошла уценка, в письменной форме, то претензии по таким недостаткам не принимаются.

Важно! Необходимо использовать услуги квалифицированных специалистов по подключению, наладке и пуску в эксплуатацию технически сложных товаров, которые по техническим требованиям не могут быть пущены в эксплуатацию без участия соответствующих специалистов.

Условия проведения гарантийного обслуживания

- Фактическое наличие неисправного товара в момент обращения в сервисный центр;
- Гарантийное обслуживание товаров, гарантию на которые дает производитель, осуществляется в специализированных сервисных центрах;
- Гарантийное обслуживание неисправных товаров, купленных в интернет-магазинах ООО Максмол-групп, возможно в нашем сервисном центре по телефону 8-800-200-85-66
- Срок гарантийного обслуживания не превышает 45 дней;
- Гарантийное обслуживание осуществляется в течение всего гарантийного срока, установленного на товар;
- При проведении ремонта срок гарантии продлевается на период нахождения товара в ремонте.

Право на гарантийный ремонт не распространяется на случаи

- неисправность устройства вызвана нарушением правил его эксплуатации, транспортировки и хранения.
- на устройстве отсутствует, нарушен или не читается оригинальный серийный номер;
- на устройстве отсутствуют или нарушены заводские или гарантийные пломбы и наклейки;
- ремонт, техническое обслуживание или модернизация устройства производились лицами, не уполномоченными на то компанией-производителем;
- дефекты устройства вызваны использованием устройства с программным обеспечением, не входящим в комплект поставки устройства, или не одобренным для совместного использования производителем устройства;
- дефекты устройства вызваны эксплуатацией устройства в составе комплекта неисправного оборудования;
- обнаруживается попадание внутрь устройства посторонних предметов, веществ, жидкостей, насекомых и т.д.;
- неисправность устройства вызвана прямым или косвенным действием механических сил, химического, термического воздействия, излучения, агрессивных или нейтральных жидкостей,

газов или иных токсичных или биологических сред, а так же любых иных факторов искусственного или естественного происхождения, кроме тех случаев, когда такое воздействие прямо допускается «Руководством пользователя»;

- неисправность устройства вызвана действием сторонних обстоятельств (стихийных бедствий, скачков напряжения электропитания и т.д.);
- неисправность устройства вызвана несоответствием Государственным Стандартам параметров питающих, телекоммуникационных и кабельных сетей;
- иные случаи, предусмотренные производителями.

Гарантийные обязательства не распространяются на расходные элементы и материалы (элементы питания, картриджи, кабели подключения и т.п.).

Товар надлежащего качества

Вы вправе обменять товар надлежащего качества на аналогичный товар в течение 14 дней, не считая дня покупки.

Обращаем Ваше внимание, что основная часть нашего ассортимента – [технически сложные товары](#) бытового назначения (электроника, фотоаппаратура, бытовая техника и т.п.).

Указанные товары, согласно [Постановлению Правительства РФ от 31.12.2020 № 2463](#), обмену как товары надлежащего качества не подлежат. Возврат таких товаров не предусмотрен [Законом РФ от 07.02.1992 № 2300-1](#).

Товар ненадлежащего качества

Если в приобретенном Вами товаре выявлен недостаток вы вправе по своему выбору заявить одно из требований, указанных в [ст.18 Закона РФ от 07.02.1992 № 2300-1 \(ред. от 11.06.2021\) О защите прав потребителей](#). Для этого можете обратиться в сервисный центр Максмолл по телефону 8-800-200-85-66. Тем не менее, если указанный товар относится к технически сложным, утв. [Постановлением от 10 ноября 2011 г. № 924](#), то указанные в ст.18 требования могут быть заявлены только в течение 15 календарных дней с даты покупки.

По истечении 15 дней предъявление указанных требований возможно в случаях если:

- обнаружен существенный недостаток;
- нарушены сроки устранения недостатков;
- товар не может использоваться в совокупности более тридцати дней в течение каждого года гарантийного срока в связи с необходимостью неоднократного устранения производственных недостатков.

Видео-инструкция
по подключению для Android



Видео-инструкция
по подключению для Iphone



Если у вас остались какие-либо вопросы по использованию или гарантийному обслуживанию товара, свяжитесь с нашим отделом технической поддержки в чате WhatsApp. Для этого запустите приложение WhatsApp. Нажмите на значок камеры в правом верхнем углу и отсканируйте QR-код приведенный ниже камерой вашего смартфона.

Сервисный Центр
Контакт WhatsApp



Приятного использования!

Сайт: minicam24.ru

E-mail: info@minicam24.ru

Товар в наличии в 120 городах России и Казахстана

Телефон бесплатной горячей линии: **8(800)200-85-66**