

MINICAM24

РУКОВОДСТВО ПОЛЬЗОВАТЕЛЯ

Счетчик банкнот Genery V40



СОДЕРЖАНИЕ

1. Введение.....	3
2. Об устройстве	3
3. Техника безопасности	4
4. Использование	4
5. Функция «СУММ»	5
6. Функция «СОРТ»	5
7. Ошибки и их устранение	5
8. Гарантийное обслуживание неисправного товара	5
Товар надлежащего качества	7
Товар ненадлежащего качества	7

1. Введение

Устройство предназначено для пересчета банкнот. Скорость пересчета составляет 600 банкнот в минуту. Широкий функционал и компактный размер устройства позволяют удовлетворить все потребности пользователя.

Комплект поставки:

1. Счетчик купюр;
2. Направляющая скоба;
3. Сетевой адаптер AC/DC 6 В;
4. Гарантийный талон;
5. Инструкция;

2. Об устройстве

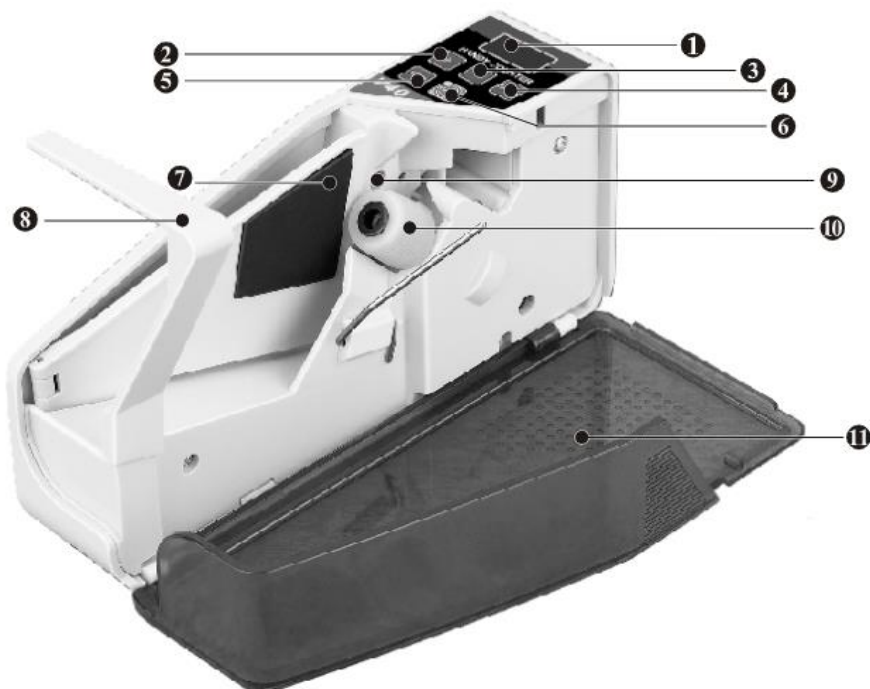

1. Дисплей;
2. +;
3. -;
4. СОРТ;
5. СУММ;
6. СТАРТ;
7. Поверхность податчика;
8. Направляющая скоба;
9. Сенсор подсчета купюр;
10. Ролик;
11. Крышка.

Вес	320 гр.
Размер	192 x 50 x 90 мм
Производительность	600 банкнот в минуту
Максимальная загрузка	От 120 до 1500
Размеры банкнот	130 x 50 мм, 180 x 100 мм
Дисплей	Светодиодный дисплей

Энергопотребление	3 В
Питание	100-240 В 50/60 Гц

3. Техника безопасности

1. Внимательно ознакомьтесь с инструкцией;
2. Соблюдайте все меры предосторожности;
3. Убедитесь в совместимости параметров питания, указанных в инструкции;
4. Для подключения к сети используйте только оригинальный сетевой адаптер. Использование других сетевых адаптеров может повлечь необратимые последствия;
5. Избегайте попадания влаги в устройство;
6. Перед обслуживанием отключайте устройство от сети. Для чистки используйте мягкую ткань без чистящих средств;
7. В случае необходимости технического обслуживания обратитесь в сервисный центр;
8. Запрещено использовать устройство в условиях повышенной влажности и высокой температурой, избегайте попадания пыли;
9. Сенсор подсчета купюр;
10. При повреждении сетевого кабеля или вилки запрещено использовать устройство;
11. При длительном неиспользовании устройства отключите электропитание.

4. Использование

Правильное положение банкнот:

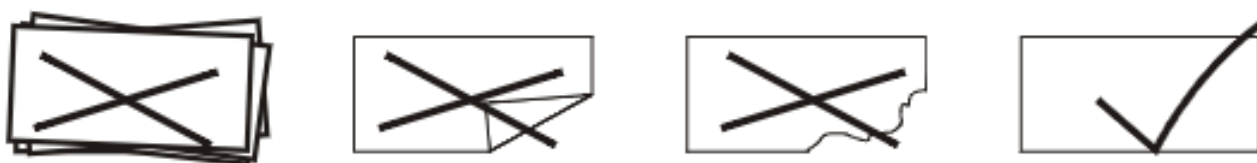

1. При включении устройства, на дисплее отобразится «0».
2. Подключите сетевой адаптер к устройству, нажмите кнопку питания, расположенную на задней части устройства;
3. Откройте защитную крышку;
4. Подсоедините к устройству направляющую скобу;
5. Поместите пачку банкнот в лоток под направляющей скобой, следите за тем, чтобы банкноты лежали ровно в лотке.



6. Нажмите «Старт» для начала подсчета, результаты отобразятся на дисплее;
7. Извлеките банкноты из лотка, при необходимости повторите процедуру (Для получения достоверного результата рекомендуется пересчитывать несколько раз).

5. Функция «СУММ»

Функция суммирования позволяет посчитать несколько пачек банкнот и получить общий результат.

Для использования этой функции:

1. Извлеките подсчитанные банкноты;
2. Положите следующую пачку банкнот в лоток и нажмите кнопку «СУММ». Устройство пересчитает банкноты и сложит результат.

6. Функция «СОРТ»

Функция «сортировка» позволяет выбрать необходимое количество банкнот. По умолчанию установлено значение 100, значит после 100 купюры счетчик перестанет считать, и заново начнет счет только после извлечения отсчитанных купюр.

Нажмите кнопку «СОРТ» для включения. При повторном нажатии Вы можете изменить количество банкнот на 50, 20 и 10 или установить любое количество банкнот от 1 до 100 при помощи кнопок + и -. Для отключения функции нажмите еще раз кнопку «СОРТ»

7. Ошибки и их устранение

Сообщение	Причина	Решение проблемы
E-I E-Z	Загрязнение нижнего сенсора Загрязнение верхнего сенсора	Почистите сенсор или ролик подачи банкнот
E-3	Банкноты лежат неровно	Выровняйте пачку, перезапустите устройство
-	Низкое напряжение	Замените элемент питания

8. Гарантийное обслуживание неисправного товара

Если в купленном Вами товаре в течение установленного гарантийного срока обнаружены недостатки, Вы по своему выбору вправе:

- потребовать замены на товар этой же марки (этой же модели и (или) артикула)
- потребовать замены на такой же товар другой марки (модели, артикула) с соответствующим перерасчетом покупной цены;
- потребовать соразмерного уменьшения покупной цены;
- потребовать незамедлительного безвозмездного устранения недостатков товара или возмещения расходов на их исправление потребителем или третьим лицом;
- отказаться от исполнения договора купли-продажи и потребовать возврата уплаченной за товар суммы. В этом случае Вы обязаны вернуть товар с недостатками продавцу за его счет.

В отношении **технически сложного товара** Вы в случае обнаружения в нем недостатков по своему выбору вправе:

- отказаться от исполнения договора купли-продажи и потребовать возврата уплаченной за такой товар суммы;
- предъявить требование о его замене на товар этой же марки (модели, артикула) или на такой же товар другой марки (модели, артикула) с соответствующим перерасчетом покупной цены.

Срок предъявления вышеназванных требований составляет 15 дней со дня передачи Вам такого товара.

По истечении указанного 15-дневного срока данные требования подлежат удовлетворению в одном из следующих случаев:

- обнаружение существенного недостатка товара (существенный недостаток товара: неустранимый недостаток или недостаток, который не может быть устранен без несоразмерных расходов или затрат времени, или выявляется неоднократно, или проявляется вновь после его устранения);
- нарушение установленных законом РФ «О защите прав потребителей» сроков устранения недостатков товара;
- невозможность использования товара в течение каждого года гарантийного срока в совокупности более чем тридцать дней вследствие неоднократного устранения его различных недостатков.

В случае если Вы приобрели уцененный или бывший в употреблении товар ненадлежащего качества, и были заранее предупреждены о недостатках, из-за которых произошла уценка, в письменной форме, то претензии по таким недостаткам не принимаются.

Важно! Необходимо использовать услуги квалифицированных специалистов по подключению, наладке и пуску в эксплуатацию технически сложных товаров, которые по техническим требованиям не могут быть пущены в эксплуатацию без участия соответствующих специалистов.

Условия проведения гарантийного обслуживания

- Фактическое наличие неисправного товара в момент обращения в сервисный центр;
- Гарантийное обслуживание товаров, гарантию на которые дает производитель, осуществляется в специализированных сервисных центрах;
- Гарантийное обслуживание неисправных товаров, купленных в интернет-магазинах ООО Максвол-групп, возможно в нашем сервисном центре по телефону 8-800-200-85-66
- Срок гарантийного обслуживания не превышает 45 дней;
- Гарантийное обслуживание осуществляется в течение всего гарантийного срока, установленного на товар;
- При проведении ремонта срок гарантии продлевается на период нахождения товара в ремонте.

Право на гарантийный ремонт не распространяется на случаи

- неисправность устройства вызвана нарушением правил его эксплуатации, транспортировки и хранения.
- на устройстве отсутствует, нарушен или не читается оригинальный серийный номер;
- на устройстве отсутствуют или нарушены заводские или гарантийные пломбы и наклейки;
- ремонт, техническое обслуживание или модернизация устройства производились лицами, не уполномоченными на то компанией-производителем;

- дефекты устройства вызваны использованием устройства с программным обеспечением, не входящим в комплект поставки устройства, или не одобренным для совместного использования производителем устройства;
- дефекты устройства вызваны эксплуатацией устройства в составе комплекта неисправного оборудования;
- обнаруживается попадание внутрь устройства посторонних предметов, веществ, жидкостей, насекомых и т.д.;
- неисправность устройства вызвана прямым или косвенным действием механических сил, химического, термического воздействия, излучения, агрессивных или нейтральных жидкостей, газов или иных токсичных или биологических сред, а так же любых иных факторов искусственного или естественного происхождения, кроме тех случаев, когда такое воздействие прямо допускается «Руководством пользователя»;
- неисправность устройства вызвана действием сторонних обстоятельств (стихийных бедствий, скачков напряжения электропитания и т.д.);
- неисправность устройства вызвана несоответствием Государственным Стандартам параметров питающих, телекоммуникационных и кабельных сетей;
- иные случаи, предусмотренные производителями.

Гарантийные обязательства не распространяются на расходные элементы и материалы (элементы питания, картриджи, кабели подключения и т.п.).

Товар надлежащего качества

Вы вправе обменять товар надлежащего качества на аналогичный товар в течение 14 дней, не считая дня покупки.

Обращаем Ваше внимание, что основная часть нашего ассортимента – **технически сложные товары** бытового назначения (электроника, фотоаппаратура, бытовая техника и т.п.).

Указанные товары, согласно [Постановлению Правительства РФ от 31.12.2020 № 2463](#), обмену как товары надлежащего качества не подлежат. Возврат таких товаров не предусмотрен [Законом РФ от 07.02.1992 № 2300-1](#).

Товар ненадлежащего качества

Если в приобретенном Вами товаре выявлен недостаток вы вправе по своему выбору заявить одно из требований, указанных в [ст.18 Закона РФ от 07.02.1992 № 2300-1 \(ред. от 11.06.2021\) О защите прав потребителей](#). Для этого можете обратиться в сервисный центр Максмолл по телефону 8-800-200-85-66

Тем не менее, если указанный товар относится к технически сложным, утв.

[Постановлением от 10 ноября 2011 г. № 924](#), то указанные в ст.18 требования могут быть заявлены только в течение 15 календарных дней с даты покупки.

По истечении 15 дней предъявление указанных требований возможно в случаях если:

- обнаружен существенный недостаток;
- нарушены сроки устранения недостатков;
- товар не может использоваться в совокупности более тридцати дней в течение каждого года гарантийного срока в связи с необходимостью неоднократного устранения производственных недостатков.

Если у вас остались какие-либо вопросы по использованию или гарантийному обслуживанию товара, свяжитесь с нашим отделом технической поддержки в чате WhatsApp. Для этого запустите приложение WhatsApp. Нажмите на значок камеры в правом верхнем углу и отсканируйте QR-код приведенный ниже камерой вашего смартфона.

Сервисный Центр
Контакт WhatsApp



Приятного использования!

Сайт: minicam24.ru

E-mail: info@minicam24.ru

Товар в наличии в 120 городах России и Казахстана

Телефон бесплатной горячей линии: **8(800)200-85-66**