



MINICAM24

РУКОВОДСТВО ПОЛЬЗОВАТЕЛЯ

**Электрические ножницы E-Tool для
ткани/кожи/картона**



СОДЕРЖАНИЕ

1. Меры предосторожности	3
2. Использование ножниц.....	4
3. Знакомство с устройством	4
4. Уход и обслуживание	5
Замена лезвий	5
Материалы для резки	5
Чистка	6
5. Гарантийное обслуживание неисправного товара	6
Товар надлежащего качества.....	8
Товар ненадлежащего качества.....	8

1. Меры предосторожности

Устройство предназначено только для использования в бытовых условиях.

Не является игрушкой. Не разрешайте детям играть с ножницами.

Не предназначено для использования лицами с нарушениями психики без должного наблюдения за их действиями.

При использовании ножниц всегда следуйте основным мерам предосторожности.

Для снижения риска поражения электрическим током инструмент никогда нельзя оставлять без присмотра подключенным к электрической сети. Всегда отключайте от розетки сразу после использования и перед чисткой.

Используйте только по прямому назначению и в целях, описанных в руководстве.

Запрещено использовать какой-либо электроинструмент, если у него поврежденный шнур или разъем. Если он работает неправильно, упал или повредился, или в него попала жидкость. Обратитесь в ближайший авторизованный сервисный центр для осмотра, ремонта, электрической или механической настройки и калибровки.

Не блокируйте вентиляционные отверстия.

Не допускайте попадания посторонних объектов через отверстия в устройстве.

Не используйте на открытом воздухе.

Не работайте там, где распыляются аэрозольные продукты или где проводится кислородная терапия.

Для отключения от сети сначала переведите все переключатели в положение Выкл, а затем извлеките штепсель из розетки.

Не отключайте от сети, вытягивая вилку за шнур. Вынимайте штепсель, надежно его удерживая.

Берегите пальцы подальше от всех подвижных частей.

Всегда отключайте ножницы от электрической розетки перед снятием крышек, смазкой, чисткой, настроек и калибровок инструмента, упомянутых в инструкции по эксплуатации.

Сохраните руководство пользователя для того, чтобы обращаться к нему в дальнейшем.

2. Использование ножниц

1. Зарядка аккумулятора: Аккумулятор новых ножниц не полностью заряжен. Вставьте USB-кабель для зарядки (8) в USB-порт устройства. Вторым концом подключите кабель к сети через адаптер мобильного телефона. Индикатор зарядки загорится, показывая, что зарядка аккумулятора началась. После 3 часов зарядка завершится, и аккумулятор можно будет использовать.
2. Не заряжайте при температурах ниже 0 °C и выше 40 °C, так как это может серьезно повредить как аккумулятор, так и зарядное устройство. Во время зарядки зарядное устройство и аккумулятор могут нагреться. Это нормально и не указывает на проблему или неисправность.
3. Нажмите кнопку (3) и нажмите кнопку вкл./выкл., чтобы начать резать. Продолжайте нажимать кнопку, пока резка не будет закончена. Перед первым использованием электрических ножниц включите инструмент и позвольте режущим лезвиям свободно поработать несколько секунд.
4. Не прикладывайте слишком большое давление на инструмент. Позвольте ножницам делать работу за вас.
5. Режущие лезвия могут нагреться во время использования. Не трогайте их, пока они не остынут.

Это устройство не предназначено для использования лицами (в том числе детьми) с ограниченными физическими, сенсорными или умственными способностями или с недостатком опыта и знаний, за исключением случаев, когда они находятся под присмотром или проинструктированы относительно использования прибора лицом, ответственным за их безопасность.

3. Знакомство с устройством

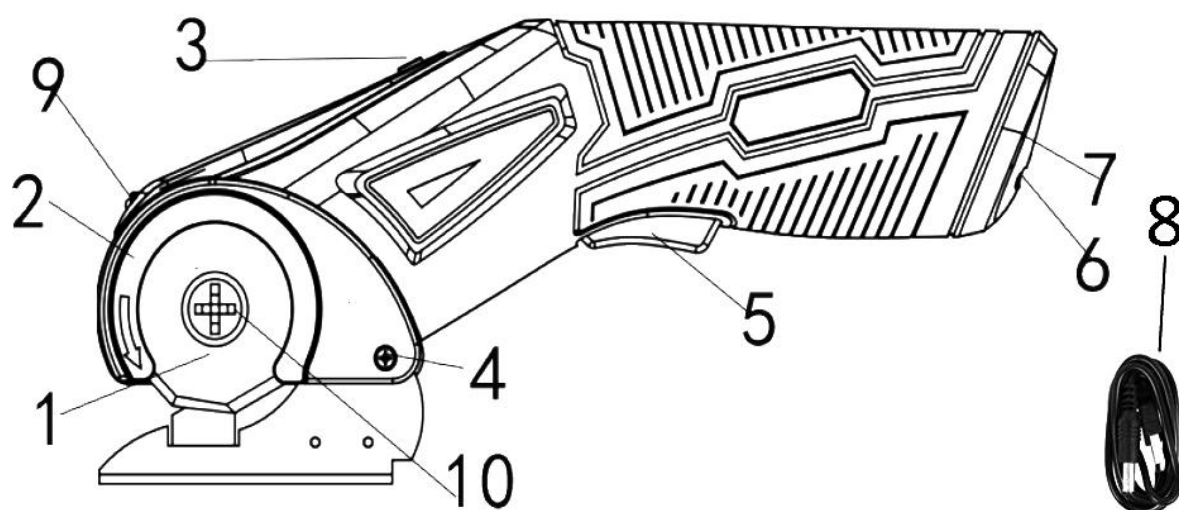

1. Ножницы
2. Защита лезвия
3. Блокировка
4. Винт
5. Кнопка вкл./выкл.
6. Разъем для зарядки
7. Индикатор зарядки
8. USB-кабель
9. Индикатор работы
10. Фиксирующий винт

4. Уход и обслуживание

Замена лезвий

1. При замене используйте крестовую отвертку, чтобы повернуть крепежный винт лезвия (4) против часовой стрелки, чтобы ослабить его. Снимите защиту лезвия (2).
2. Используйте крестовую отвертку, чтобы ослабить винт крепления лезвия (10), затем осторожно снимите лезвие.
3. Наденьте новое лезвие на вал лезвия так, чтобы скошенная кромка была направлена к вам.
4. Выровняйте отверстие на лезвии с отверстием на валу.
5. Установите винт на место и затяните его по часовой стрелке.
6. Лезвие острое, пожалуйста, будьте осторожны при обращении с ним, чтобы защитить руки от порезов при его замене.

Материалы для резки

Ножницы используются для резки бумаги, пластика, картона, кожи, ткани, пузырчатой пленки, холста, ковров, обоев, проводов, стеблей цветов и так далее.

Размер изделия: 43 мм в диаметре.

Чистка

Всегда используйте сухое или влажное, но не мокрое полотенце, чтобы удалить пух и другие частицы с лезвий и внешней оболочки.

5. Гарантийное обслуживание неисправного товара

Если в купленном Вами товаре в течение установленного гарантийного срока обнаружены недостатки, Вы по своему выбору вправе:

- потребовать замены на товар этой же марки (этой же модели и (или) артикула)
- потребовать замены на такой же товар другой марки (модели, артикула) с соответствующим перерасчетом покупной цены;
- потребовать соразмерного уменьшения покупной цены;
- потребовать незамедлительного безвозмездного устранения недостатков товара или возмещения расходов на их исправление потребителем или третьим лицом;
- отказаться от исполнения договора купли-продажи и потребовать возврата уплаченной за товар суммы. В этом случае Вы обязаны вернуть товар с недостатками продавцу за его счет.

В отношении **технически сложного товара** Вы в случае обнаружения в нем недостатков по своему выбору вправе:

- отказаться от исполнения договора купли-продажи и потребовать возврата уплаченной за такой товар суммы;
- предъявить требование о его замене на товар этой же марки (модели, артикула) или на такой же товар другой марки (модели, артикула) с соответствующим перерасчетом покупной цены.

Срок предъявления вышеназванных требований составляет 15 дней со дня передачи Вам такого товара.

По истечении указанного 15-дневного срока данные требования подлежат удовлетворению в одном из следующих случаев:

- обнаружение существенного недостатка товара (существенный недостаток товара: неустранимый недостаток или недостаток, который не может быть устранен без несоразмерных расходов или затрат времени, или выявляется неоднократно, или проявляется вновь после его устранения);
- нарушение установленных законом РФ «О защите прав потребителей» сроков устранения недостатков товара;

- невозможность использования товара в течение каждого года гарантийного срока в совокупности более чем тридцать дней вследствие неоднократного устранения его различных недостатков.

В случае если Вы приобрели уцененный или бывший в употреблении товар ненадлежащего качества, и были заранее предупреждены о недостатках, из-за которых произошла уценка, в письменной форме, то претензии по таким недостаткам не принимаются.

Важно! Необходимо использовать услуги квалифицированных специалистов по подключению, наладке и пуску в эксплуатацию технически сложных товаров, которые по техническим требованиям не могут быть пущены в эксплуатацию без участия соответствующих специалистов.

Условия проведения гарантийного обслуживания

- Фактическое наличие неисправного товара в момент обращения в сервисный центр;
- Гарантийное обслуживание товаров, гарантию на которые дает производитель, осуществляется в специализированных сервисных центрах;
- Гарантийное обслуживание неисправных товаров, купленных в интернет-магазинах ООО Максмол-групп, возможно в нашем сервисном центре по телефону 8-800-200-85-66
- Срок гарантийного обслуживания не превышает 45 дней;
- Гарантийное обслуживание осуществляется в течение всего гарантийного срока, установленного на товар;
- При проведении ремонта срок гарантии продлевается на период нахождения товара в ремонте.

Право на гарантийный ремонт не распространяется на случаи

- неисправность устройства вызвана нарушением правил его эксплуатации, транспортировки и хранения.
- на устройстве отсутствует, нарушен или не читается оригинальный серийный номер;
- на устройстве отсутствуют или нарушены заводские или гарантийные пломбы и наклейки;
- ремонт, техническое обслуживание или модернизация устройства производились лицами, не уполномоченными на то компанией-производителем;
- дефекты устройства вызваны использованием устройства с программным обеспечением, не входящим в комплект поставки устройства, или не одобренным для совместного использования производителем устройства;
- дефекты устройства вызваны эксплуатацией устройства в составе комплекта неисправного оборудования;
- обнаруживается попадание внутрь устройства посторонних предметов, веществ, жидкостей, насекомых и т.д.;

- неисправность устройства вызвана прямым или косвенным действием механических сил, химического, термического воздействия, излучения, агрессивных или нейтральных жидкостей, газов или иных токсичных или биологических сред, а так же любых иных факторов искусственного или естественного происхождения, кроме тех случаев, когда такое воздействие прямо допускается «Руководством пользователя»;
- неисправность устройства вызвана действием сторонних обстоятельств (стихийных бедствий, скачков напряжения электропитания и т.д.);
- неисправность устройства вызвана несоответствием Государственным Стандартам параметров питающих, телекоммуникационных и кабельных сетей;
- иные случаи, предусмотренные производителями.

Гарантийные обязательства не распространяются на расходные элементы и материалы (элементы питания, картриджи, кабели подключения и т.п.).

Товар надлежащего качества

Вы вправе обменять товар надлежащего качества на аналогичный товар в течение 14 дней, не считая дня покупки.

Обращаем Ваше внимание, что основная часть нашего ассортимента – **технически сложные товары** бытового назначения (электроника, фотоаппаратура, бытовая техника и т.п.).

Указанные товары, согласно [Постановлению Правительства РФ от 31.12.2020 № 2463](#), обмену как товары надлежащего качества не подлежат. Возврат таких товаров не предусмотрен [Законом РФ от 07.02.1992 № 2300-1](#).

Товар ненадлежащего качества

Если в приобретенном Вами товаре выявлен недостаток вы вправе по своему выбору заявить одно из требований, указанных в [ст.18 Закона РФ от 07.02.1992 № 2300-1 \(ред. от 11.06.2021\) О защите прав потребителей](#). Для этого можете обратиться в сервисный центр Максмолл по телефону 8-800-200-85-66

Тем не менее, если указанный товар относится к технически сложным, утв.

[Постановлением от 10 ноября 2011 г. № 924](#), то указанные в ст.18 требования могут быть заявлены только в течение 15 календарных дней с даты покупки.

По истечении 15 дней предъявление указанных требований возможно в случаях если:

- Обнаружен существенный недостаток (Неремонтопригоден);
- Нарушены сроки устранения недостатков;
- Товар не может использоваться в совокупности более тридцати дней в течение каждого года гарантийного срока в связи с необходимостью неоднократного устранения производственных недостатков.

Если у вас остались какие-либо вопросы по использованию или гарантийному обслуживанию товара, свяжитесь с нашим отделом технической поддержки в чате WhatsApp. Для этого запустите приложение WhatsApp. Нажмите на значок камеры в правом верхнем углу и отсканируйте QR-код приведенный ниже камерой вашего смартфона.

Сервисный Центр
Контакт WhatsApp



Приятного использования!

Сайт: **minicam24.ru**

E-mail: **info@minicam24.ru**

Товар в наличии в 120 городах России и Казахстана

Телефон бесплатной горячей линии: **8(800)200-85-66**