

**MINICAM24**

**РУКОВОДСТВО ПОЛЬЗОВАТЕЛЯ**  
**Квадрокоптер SYMA X8 PRO (с HD**  
**камерой)**



## СОДЕРЖАНИЕ

<b>1. Системные требования.....</b>	<b>3</b>
<b>2. Внешний вид устройства .....</b>	<b>3</b>
<b>3. Держатель телефона .....</b>	<b>5</b>
<b>4. Зарядка .....</b>	<b>6</b>
<b>5. Статус батареи.....</b>	<b>6</b>
<b>6. Подключение к ПК, приставке или через USB-ресивер .....</b>	<b>6</b>
<b>7. Подключение к ПК через USB-кабель.....</b>	<b>7</b>
<b>8. Подключение к Switch или Switch lite через Bluetooth .....</b>	<b>8</b>
<b>9. Подключение к смартфону через Bluetooth.....</b>	<b>9</b>
Игры в Apple Arcade и MFI игры.....	10
<b>10. Функции кнопок сзади .....</b>	<b>11</b>
<b>11. Регулировка подсветки и вибрации.....</b>	<b>11</b>
<b>12. Функция турбо .....</b>	<b>11</b>
<b>13. Программирование кнопок сзади .....</b>	<b>12</b>
<b>14. Примечание .....</b>	<b>13</b>
<b>15. Гарантийное обслуживание неисправного товара.....</b>	<b>14</b>
Товар надлежащего качества.....	17
Товар ненадлежащего качества.....	17

## 1. Системные требования

Android 8.0 или выше;

iOS 13 или выше;

Windows 7/10 или выше.

## 2. Внешний вид устройства

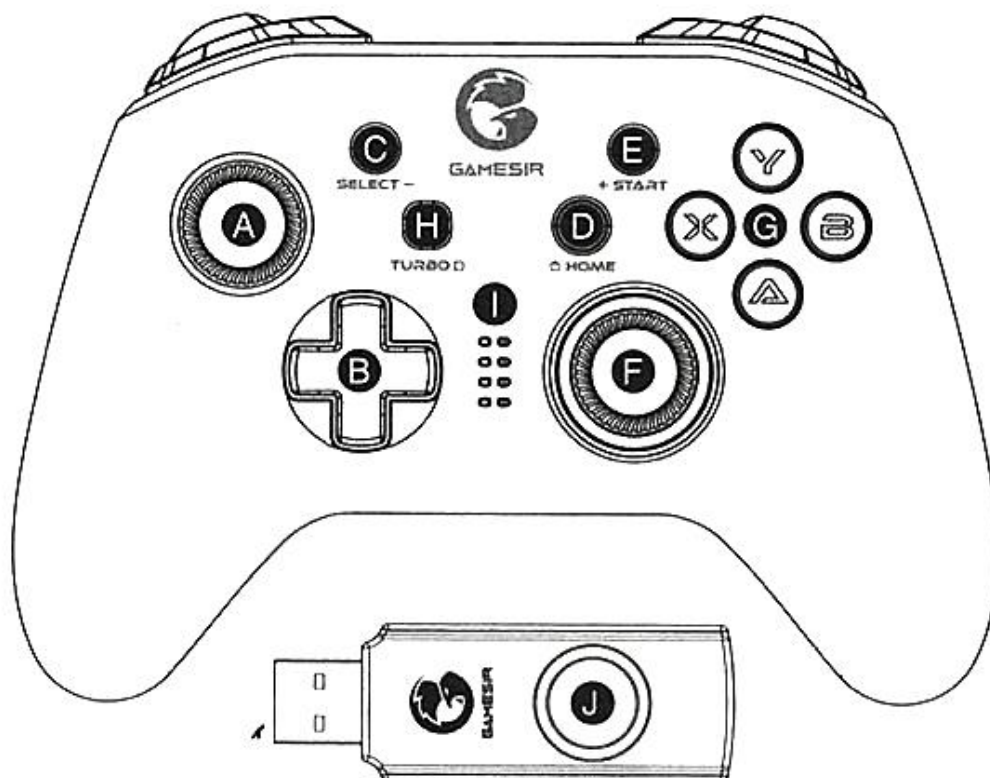

- A. Левый джойстик
- B. Крестовина
- C. Кнопка Выбор
- D. Кнопка домой
- E. Кнопка Старт
- F. Правый джойстик
- G. Кнопки ABXY
- H. Кнопка Турбо
- I. Индикатор

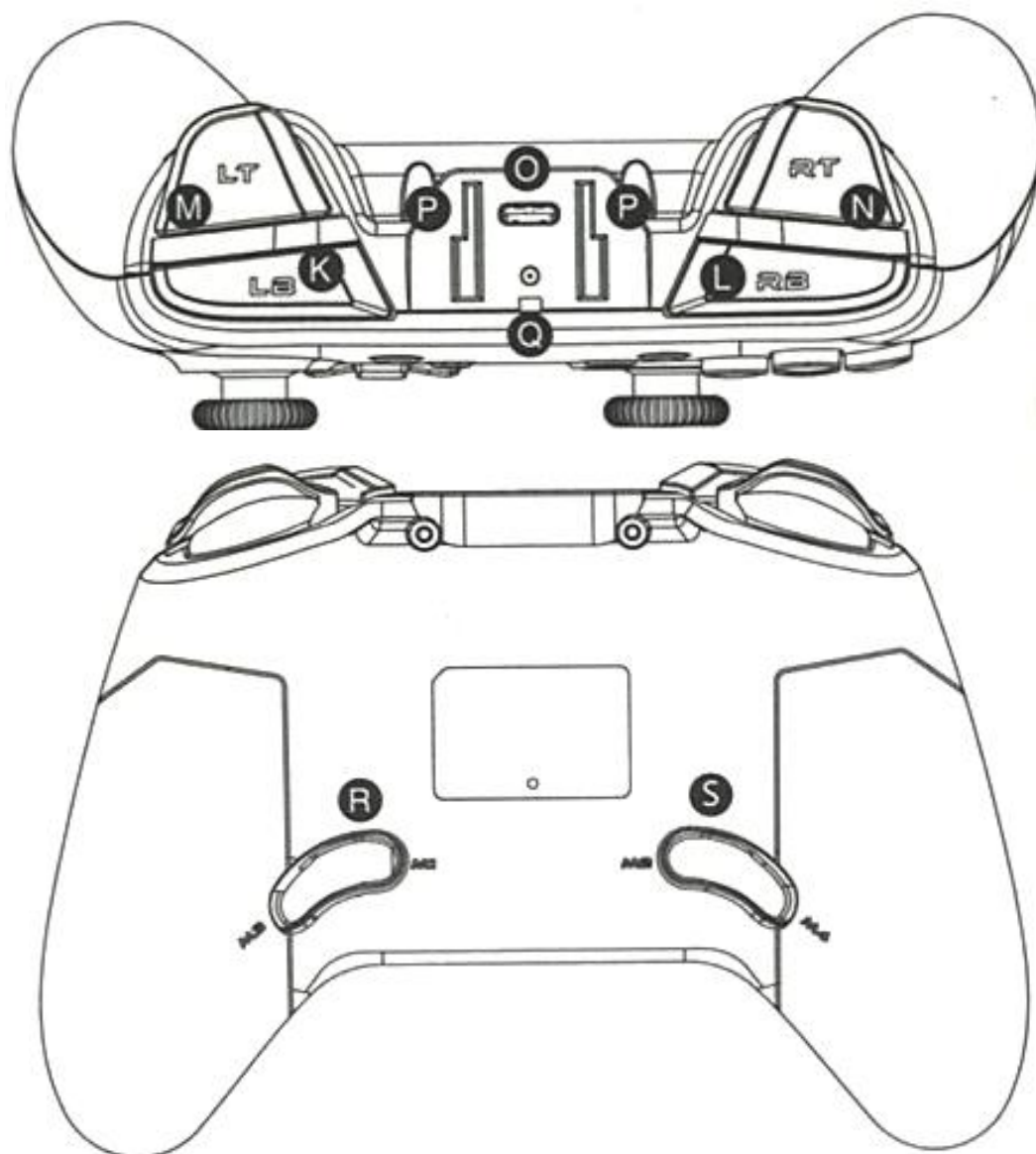

- J. USB-приемник
- K. Кнопка Влево
- L. Кнопка Вправо
- M. Левый триггер
- N. Правый триггер
- O. Порт Type-C
- P. Крепление телефона
- Q. Индикатор заряда
- R. Кнопки M1 M3
- S. Кнопки M2 M4

Включение питания: нажмите и удерживайте кнопку HOME в течение одной секунды, чтобы включить геймпад.

Выключение питания: нажмите и удерживайте кнопку HOME в течение 5 секунд, чтобы выключить геймпад.

Режим сопряжения: в соответствии с режимом, который вы хотите применить, выберите комбинацию клавиш для включения, чтобы войти в соответствующий режим.

Повторное подключение: игровой геймпад может запомнить последнее сохраненное сопряжение. В следующий раз, когда вы включите его, просто зажав кнопку HOME, он автоматически повторно подключится к последнему сопряженному устройству без применения комбинации клавиш.

### 3. Держатель телефона

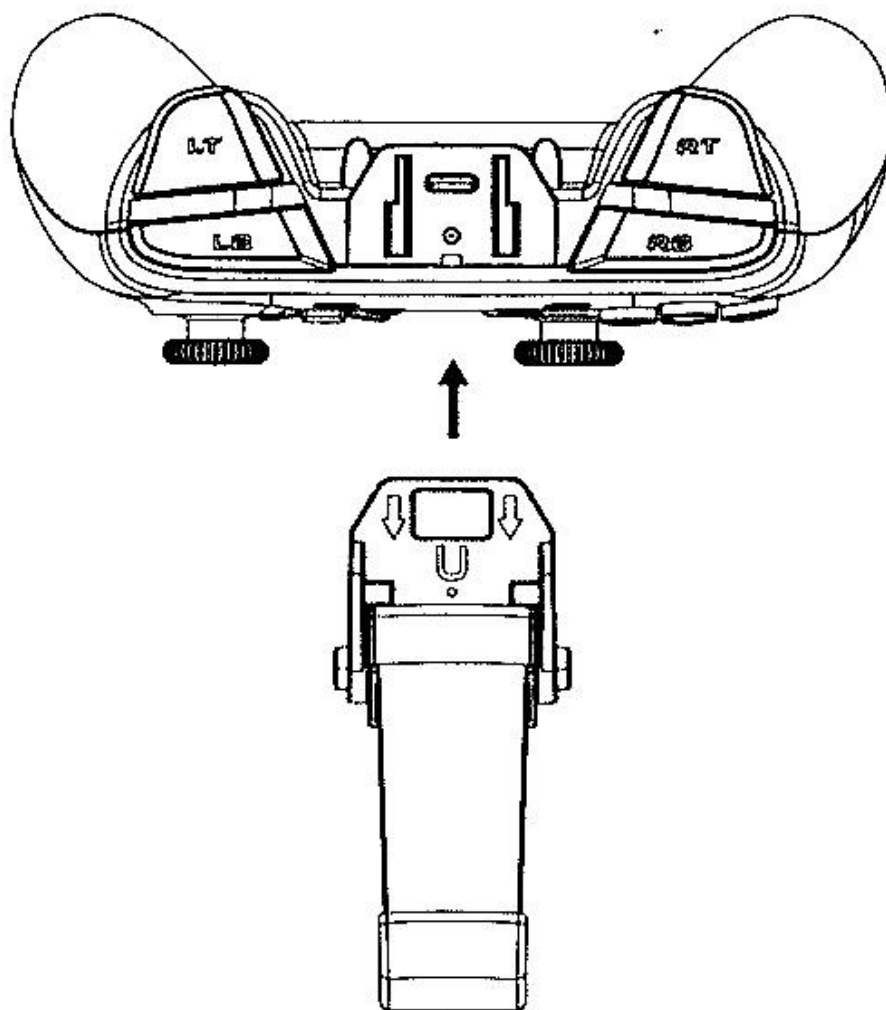

#### 4. Зарядка

Используйте кабель для зарядки, и подключите его к порту Type-C в верхней части геймпада к USB-порту для зарядки.

Другим концом подключите кабель к ПК или адаптеру питания.

#### 5. Статус батареи

При снижении уровня заряда батареи ниже 15%, индикатор заряда (Q) начнет быстро мигать красным светом.

Состояние индикатора	Описание
Быстро мигает красным светом	Заряд батареи ниже 15%
Постоянно горит красным светом	Геймпад заряжается
Не горит	Геймпад заряжен

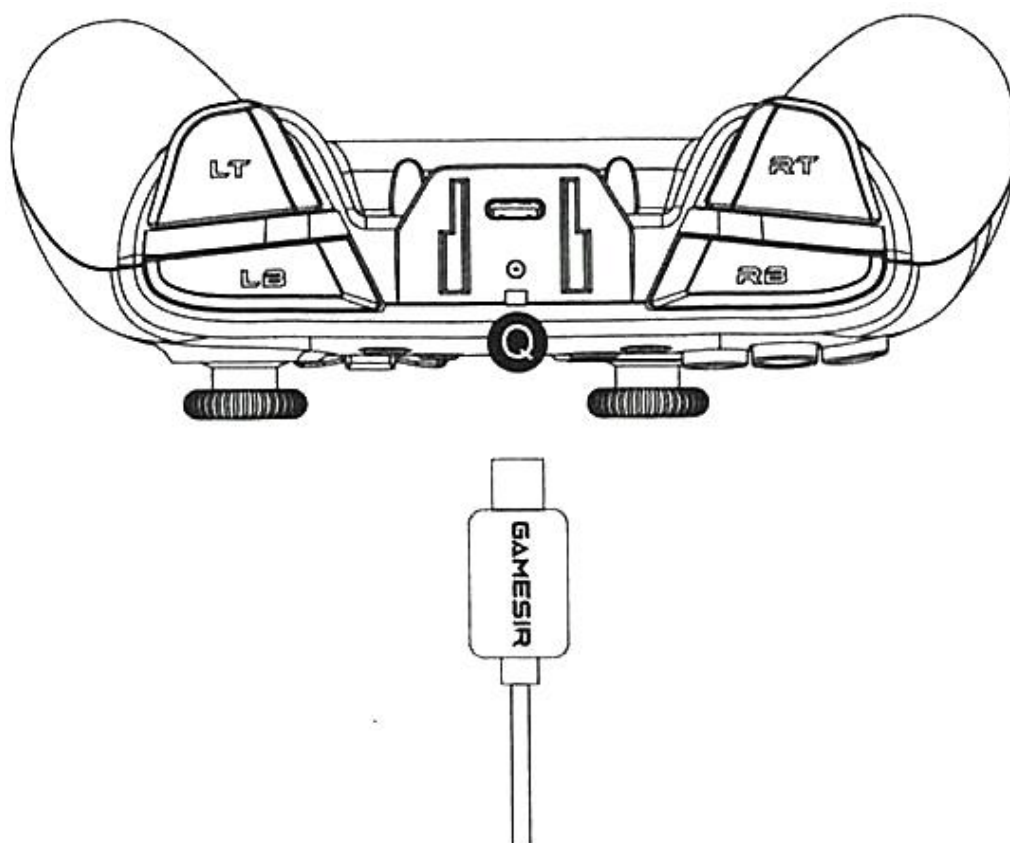

#### 6. Подключение к ПК, приставке или через USB-ресивер

1. Подключите USB-приемник к USB-порту вашего компьютера или приставки Android TV.

2. Нажимайте комбинацию кнопок X+HOME, пока геймпад не включится.

3. В следующий раз, когда вы подключите его к компьютеру, просто нажмите кнопку HOME для включения. Геймпад автоматически подключится.

ПРИМЕЧАНИЕ. Если геймпад был переключен в другой режим или подключен к другому устройству, необходимо использовать комбинацию клавиш для перезагрузки.

Индикатор	Описание
	Режим индикатора
Медленно мигающий синий	Подключение
Быстро мигающий синий	Сопряжение
Индикатор горит ровным синим	Подключено

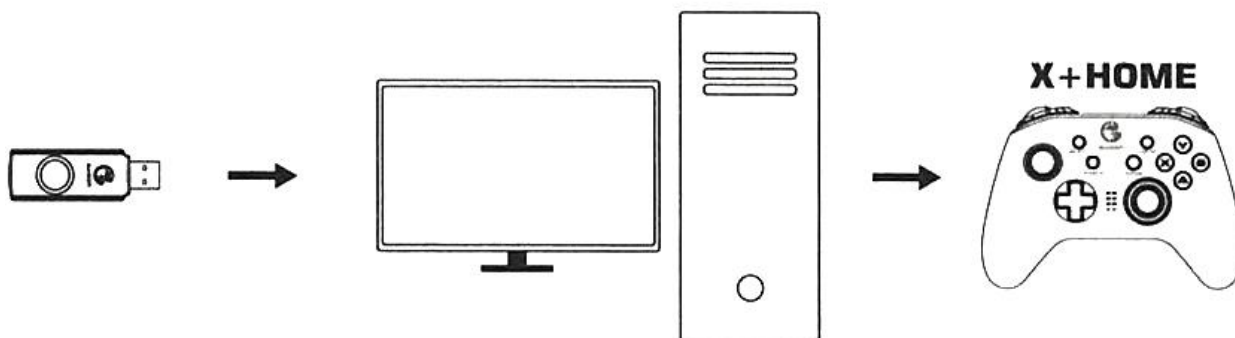

## 7. Подключение к ПК через USB-кабель

Вставьте USB-кабель в порт Type-C на геймпаде, затем подключите кабель к компьютеру.

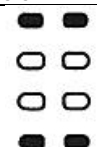
Индикатор	Описание
	Режим индикатора

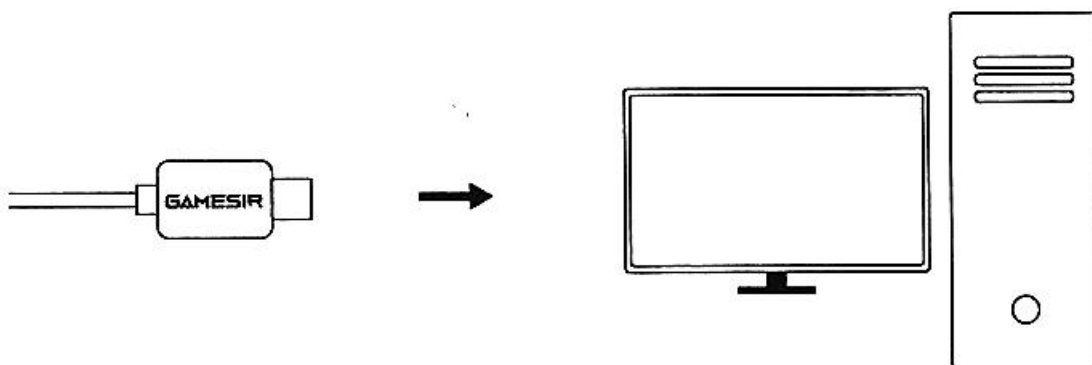

### 8. Подключение к Switch или Switch lite через Bluetooth

1. Перейдите к основному меню Switch и нажмите: Контроллеры ----- Изменить хват/порядок, чтобы перейти в интерфейс сопряжения устройств.
2. Нажимайте кнопку Y+HOME, пока геймпад не включится.
3. Геймпад автоматически подключится к Switch или Switch Lite.
4. В следующий раз, когда вы захотите подключить его к Switch или Switch Lite, просто нажмите кнопку HOME для включения, геймпад автоматически подключится.

ПРИМЕЧАНИЕ. Если геймпад был переведен в другой режим, для перезагрузки необходимо снова использовать комбинацию клавиш.

Индикатор	Описание
	Режим индикатора
Медленно мигающий синий	Подключение
Быстро мигающий синий	Сопряжение
Индикатор горит ровным синим	Подключено

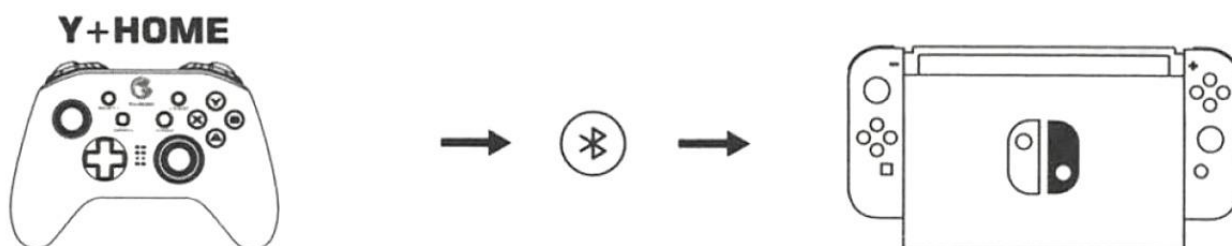



В режиме Switch или Switch Lite значения клавиш кнопок А и В, а также кнопок X и Y на геймпаде будут поменяны местами.



## 9. Подключение к смартфону через Bluetooth

Для игр, поддерживающих игру с помощью геймпадов на Android.

1. Нажимайте кнопки A+HOME, пока геймпад не включится.
2. Включите Bluetooth на телефоне, найдите геймпад GameSir-T4 pro, и выполните сопряжение.
3. В следующий раз, когда вы захотите подключить его к смартфону, нажмите HOME для включения. геймпад автоматически подключится.

ПРИМЕЧАНИЕ. Если геймпад был переключен в другой режим, вам необходимо снова использовать комбинацию клавиш для сопряжения.

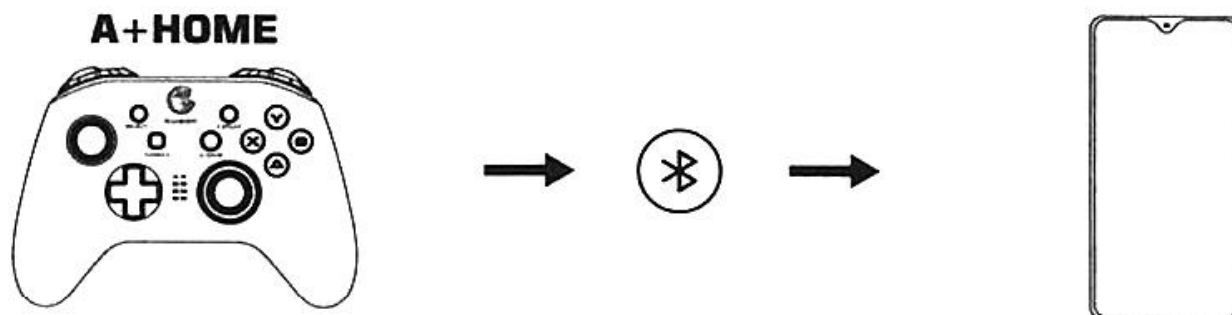

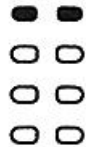
Индикатор	Описание
	Режим индикатора
Медленно мигающий синий	Подключение
Быстро мигающий синий	Сопряжение
Индикатор горит ровным синим	Подключено

### Игры в Apple Arcade и MFI игры

1. Зажмите кнопки В+HOME, пока геймпад не включится.
2. Включите Bluetooth на телефоне, найдите геймпад Xbox Wireless Controller, нажмите и выполните сопряжение.
3. В следующий раз, когда вы включите геймпад нажатием кнопки HOME, геймпад автоматически подключится.

ПРИМЕЧАНИЕ. Если геймпад был переведен в другой режим, для переподключения необходимо использовать комбинацию клавиш.

Индикатор	Описание
	Режим индикатора
Медленно мигающий синий	Подключение
Быстро мигающий синий	Сопряжение
Индикатор горит ровным синим	Подключено

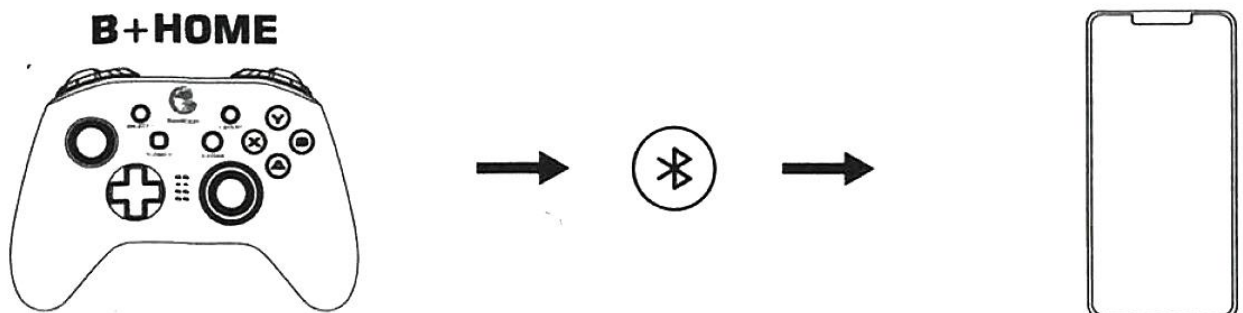

## 10. Функции кнопок сзади

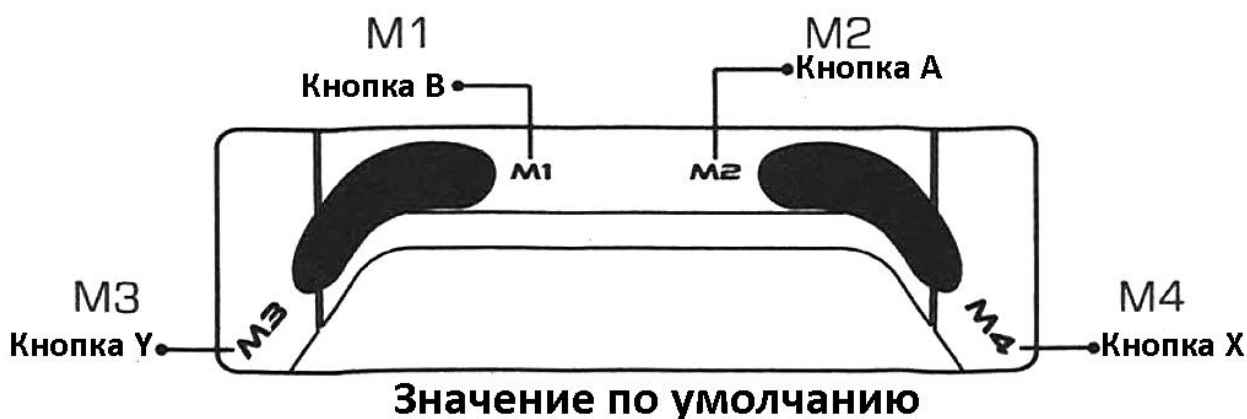

## 11. Регулировка подсветки и вибрации

Сочетание клавиш	Описание
Турбо + Вверх и Вниз	Регулировка силы вибрации (5 уровней)
Зажать LT, RT, RB + Вверх и Вниз	Регулировка яркости (5 уровней). По умолчанию макс. яркость.
Зажать LB, RB на 5 секунд	Включение / отключение подсветки

## 12. Функция турбо

Функция комбо	Настройка / удаление комбо	Индикаторная подсветка	Клавиши для комбо
Для быстрых комбо-атак в игре	Нажмите и удерживайте кнопки, которые должны быть записаны как комбинация	Подсветка правого джойстика мигает красным, когда настройка выполнена. После удаления комбо подсветка становится синей.	A, B, X, Y, LB, RB, LT, RT

### Примечание

В режиме Switch, кнопка «Турбо» по умолчанию используется для функции «Снимок экрана». Чтобы использовать функцию «Турбо»,

необходимо изменить функцию на «Турбо», нажав кнопку RB+Turbo. Затем настройте интенсивность вибрации двигателя/ функцию комбо, как указано выше. Чтобы использовать функцию «Снимок экрана», снова нажмите клавишу RB+Turbo.

### 13. Программирование кнопок сзади

Может быть запрограммирована как одна кнопка, так и несколько.

Турбо-режим	Включение	Описание	Индикация
Нажатие одновременно	Любая M кнопка + Select	<ol style="list-style-type: none"> <li>1. M1 + SELECT для перехода в программирование при одновременном нажатии</li> <li>2. Нажмите и удерживайте кнопку, которую хотите запрограммировать</li> <li>3. Зажмите LB и RB</li> <li>4. Нажмите M1 для подтверждения</li> <li>5. Нажмите M1, чтобы LB и RB срабатывали одновременно.</li> </ol>	Подсветка правого джойстика будет синей-красной, что означает вход в режим програм. Когда подсветка
Нажатие по порядку	Кнопка M + Start	<ol style="list-style-type: none"> <li>1. M1 + START для перехода в режим программирования при последовательном нажатии.</li> <li>2. Нажмите и удерживайте кнопку, которую хотите запрограммировать.</li> <li>3. Сначала нажмите и удерживайте LB, затем нажмите и удерживайте RB</li> <li>4. Нажмите M1 еще раз.</li> <li>5. Нажмите M1, чтобы включить последовательное срабатывание LB и RB.</li> </ol>	правого джойстика станет синей, настройка завершена.

## 14. Примечание

- СОДЕРЖИТ МЕЛКИЕ ДЕТАЛИ. Хранить в недоступном для детей в возрасте до 3 лет месте. При проглатывании или вдыхании детали немедленно обратитесь к врачу.
- НЕ используйте данное изделие вблизи открытого огня.
- НЕ подвергайте воздействию прямых солнечных лучей или высоких температур.
- НЕ оставляйте изделие во влажной или пыльной среде.
- НЕ ударяйте и не роняйте изделие. Оно может прийти в негодность его из-за сильного удара.
- НЕ прикасайтесь напрямую к порту USB, иначе это может привести к неисправности.
- ЗАПРЕЩАЕТСЯ сильно сгибать или тянуть кабель.
- При чистке используйте мягкую сухую ткань.
- НЕ используйте химические вещества, такие как бензин или растворитель.
- НЕ разбирайте, не ремонтируйте и не модифицируйте.
- НЕ ИСПОЛЬЗУЙТЕ в целях, отличных от его первоначального назначения. Мы НЕ несем ответственности за несчастные случаи или повреждения при использовании данного устройства не по назначению.
- НЕ смотрите прямо на оптический свет. Это может повредить ваши глаза и зрение.
- Если у вас есть какие-либо вопросы или предложения по качеству, свяжитесь с GameSir или вашим местным дистрибьютором.

Nintendo Switch™ является зарегистрированным товарным знаком Nintendo Inc. Все права защищены. Все другие товарные знаки являются собственностью их соответствующих владельцев. Этот продукт не распространяется по официальной лицензии, не спонсируется и не поддерживается Nintendo Inc. Это устройство не производится для Nintendo Inc.

Данный геймпад соответствует части 15 Правил FCC. Эксплуатация осуществляется при соблюдении следующих двух условий:

(1) это устройство не должно создавать вредных помех, и

(2) это устройство должно принимать любые получаемые помехи, включая помехи, которые могут вызвать нежелательную работу.

Примечание. Это оборудование было протестировано и признано соответствующим ограничениям для цифровых устройств класса В в соответствии с частью 15 правил FCC. Эти ограничения предназначены для обеспечения разумной защиты от вредных помех при установке в жилых помещениях. Это оборудование генерирует, использует и может излучать радиочастотную энергию и, если он не установлен и не используется в соответствии с инструкциями, это может вызвать вредные помехи для радиосвязи.

Однако нет гарантии, что помехи не возникнут в конкретной установке. Если это оборудование создает вредные помехи для радио- или телевизионного приема, это можно определить, выключив и снова включив оборудование. пользователю рекомендуется попытаться устранить помехи одним или несколькими из следующих способов:

- Изменить ориентацию или местоположение приемной антенны.
- Увеличьте расстояние между оборудованием и приемником.
- Подключите оборудование к розетке в цепи, отличной от той, к которой подключен приемник.
- Обратитесь за помощью к дилеру или опытному специалисту по радио/телевидению.

### **15. Гарантийное обслуживание неисправного товара**

Если в купленном Вами товаре в течение установленного гарантийного срока обнаружены недостатки, Вы по своему выбору вправе:

- потребовать замены на товар этой же марки (этой же модели и (или) артикула)
- потребовать замены на такой же товар другой марки (модели, артикула) с соответствующим перерасчетом покупной цены;
- потребовать соразмерного уменьшения покупной цены;
- потребовать незамедлительного безвозмездного устранения недостатков товара или возмещения расходов на их исправление потребителем или третьим лицом;

- отказаться от исполнения договора купли-продажи и потребовать возврата уплаченной за товар суммы. В этом случае Вы обязаны вернуть товар с недостатками продавцу за его счет.

В отношении **технически сложного товара** Вы в случае обнаружения в нем недостатков по своему выбору вправе:

- отказаться от исполнения договора купли-продажи и потребовать возврата уплаченной за такой товар суммы;
- предъявить требование о его замене на товар этой же марки (модели, артикула) или на такой же товар другой марки (модели, артикула) с соответствующим перерасчетом покупной цены.

Срок предъявления вышеназванных требований составляет 15 дней со дня передачи Вам такого товара.

По истечении указанного 15-дневного срока данные требования подлежат удовлетворению в одном из следующих случаев:

- обнаружение существенного недостатка товара (существенный недостаток товара: неустранимый недостаток или недостаток, который не может быть устранен без несоразмерных расходов или затрат времени, или выявляется неоднократно, или проявляется вновь после его устранения);
- нарушение установленных законом РФ «О защите прав потребителей» сроков устранения недостатков товара;
- невозможность использования товара в течение каждого года гарантийного срока в совокупности более чем тридцать дней вследствие неоднократного устранения его различных недостатков.

В случае если Вы приобрели уцененный или бывший в употреблении товар ненадлежащего качества, и были заранее предупреждены о недостатках, из-за которых произошла уценка, в письменной форме, то претензии по таким недостаткам не принимаются.

**Важно! Необходимо использовать услуги квалифицированных специалистов по подключению, наладке и пуску в эксплуатацию технически сложных товаров, которые по техническим требованиям не могут быть пущены в эксплуатацию без участия соответствующих специалистов.**

## **Условия проведения гарантийного обслуживания**

- Фактическое наличие неисправного товара в момент обращения в сервисный центр;
- Гарантийное обслуживание товаров, гарантию на которые дает производитель, осуществляется в специализированных сервисных центрах;
- Гарантийное обслуживание неисправных товаров, купленных в интернет-магазинах ООО Максмол-групп, возможно в нашем сервисном центре по телефону 8-800-200-85-66
- Срок гарантийного обслуживания не превышает 45 дней;
- Гарантийное обслуживание осуществляется в течение всего гарантийного срока, установленного на товар;
- При проведении ремонта срок гарантии продлевается на период нахождения товара в ремонте.

### **Право на гарантийный ремонт не распространяется на случаи**

- неисправность устройства вызвана нарушением правил его эксплуатации, транспортировки и хранения.
- на устройстве отсутствует, нарушен или не читается оригинальный серийный номер;
- на устройстве отсутствуют или нарушены заводские или гарантийные пломбы и наклейки;
- ремонт, техническое обслуживание или модернизация устройства производились лицами, не уполномоченными на то компанией-производителем;
- дефекты устройства вызваны использованием устройства с программным обеспечением, не входящим в комплект поставки устройства, или не одобренным для совместного использования производителем устройства;
- дефекты устройства вызваны эксплуатацией устройства в составе комплекта неисправного оборудования;
- обнаруживается попадание внутрь устройства посторонних предметов, веществ, жидкостей, насекомых и т.д.;
- неисправность устройства вызвана прямым или косвенным действием механических сил, химического, термического воздействия, излучения, агрессивных или нейтральных жидкостей, газов или иных токсичных или биологических сред, а



так же любых иных факторов искусственного или естественного происхождения, кроме тех случаев, когда такое воздействие прямо допускается «Руководством пользователя»;

- неисправность устройства вызвана действием сторонних обстоятельств (стихийных бедствий, скачков напряжения электропитания и т.д.);
- неисправность устройства вызвана несоответствием Государственным Стандартам параметров питающих, телекоммуникационных и кабельных сетей;
- иные случаи, предусмотренные производителями.

**Гарантийные обязательства не распространяются на расходные элементы и материалы (элементы питания, картриджи, кабели подключения и т.п.).**

#### Товар надлежащего качества

Вы вправе обменять товар надлежащего качества на аналогичный товар в течение 14 дней, не считая дня покупки.

Обращаем Ваше внимание, что основная часть нашего ассортимента – **технически сложные товары** бытового назначения (электроника, фотоаппаратура, бытовая техника и т.п.).

Указанные товары, согласно [Постановлению Правительства РФ от 31.12.2020 № 2463](#) , обмену как товары надлежащего качества не подлежат. Возврат таких товаров не предусмотрен [Законом РФ от 07.02.1992 № 2300-1](#).

#### Товар ненадлежащего качества

Если в приобретенном Вами товаре выявлен недостаток вы вправе по своему выбору заявить одно из требований, указанных в [ст.18 Закона РФ от 07.02.1992 № 2300-1 \(ред. от 11.06.2021\) О защите прав потребителей](#) . Для этого можете обратиться в сервисный центр Максмолл по телефону 8-800-200-85-66

Тем не менее, если указанный товар относится к технически сложным, утв. [Постановлением от 10 ноября 2011 г. № 924](#) , то указанные в ст.18 требования могут быть заявлены только в течение 15 календарных дней с даты покупки.

По истечении 15 дней предъявление указанных требований возможно в случаях если:

- обнаружен существенный недостаток;
- нарушены сроки устранения недостатков;
- товар не может использоваться в совокупности более тридцати дней в течение каждого года гарантийного срока в связи с необходимостью неоднократного устранения производственных недостатков.

**Приятного использования!**

Сайт: **minicam24.ru**

E-mail: **info@minicam24.ru**

Товар в наличии в 120 городах России и Казахстана

Телефон бесплатной горячей линии: **8(800)200-85-66**