



MINICAM24

РУКОВОДСТВО ПОЛЬЗОВАТЕЛЯ

Геймпад для телефона GameSir X2

Bluetooth



СОДЕРЖАНИЕ

Знакомство с устройством.....	3
Системные требования	3
Зарядка	3
Подключение телефона	4
Установка телефона.....	4
Снятие телефона.....	4
Подключение телефона по Bluetooth.....	4
Использование G-touch	5
Гарантийное обслуживание неисправного товара	10
Товар надлежащего качества.....	12
Товар ненадлежащего качества.....	12

Знакомство с устройством

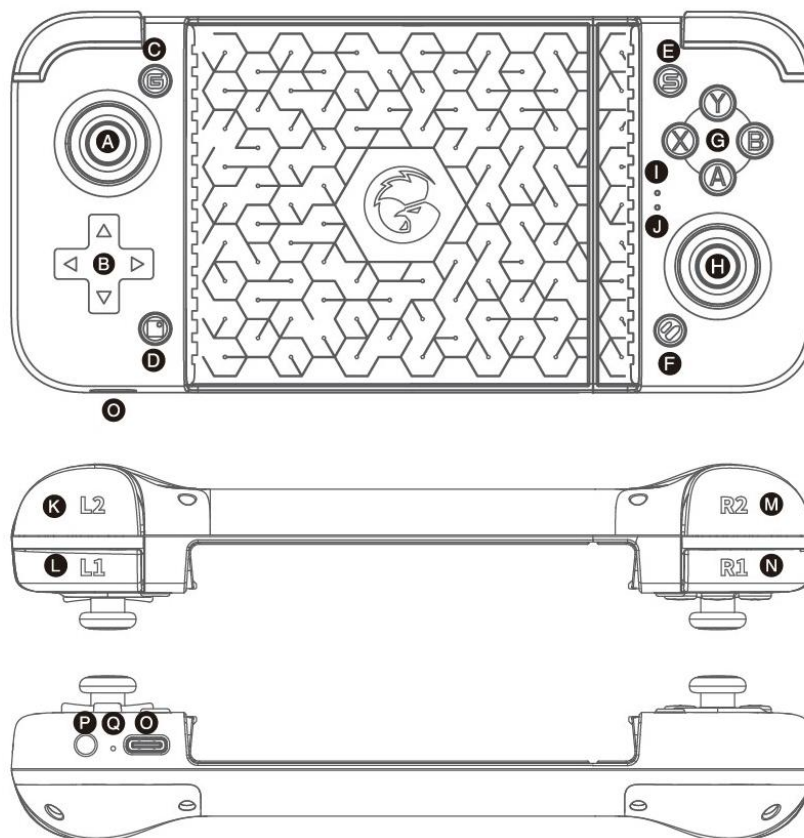

A. Левый джойстик

E. S-кнопка

I. Индикатор подключения

M. Кнопка R2

Q. Сброс

B. Панель со стрелками

F. Кнопка Турбо

J. Индикатор зарядки

N. Кнопка R1

C. G-кнопка

G. Панель ABXY

K. Кнопка L2

O. Порт зарядки

D. Кнопка скриншота

H. Правый джойстик

L. Кнопка L1

P. Кнопка Домой

Системные требования

Длина телефона менее 173 мм;

Android: 9.0 или выше;

iOS 13 или выше;

Зарядка

Заряжается геймпад с помощью кабеля USB Type-C. Подключите кабель одним концом к геймпаду, а вторым к компьютеру или адаптеру питания, с подходящими характеристиками.

Статус индикатора зарядки

Статус	Значение
Постоянный зеленый	Используется
Постоянный красный	Батарея разряжена
Мигающий зеленый	Заряжается
Постоянный зеленый	Полностью заряжен

Подключение телефона

Установка телефона

1. Выровняйте телефон с левой стороной геймпада и вставьте его под углом.
2. Потяните правую половину геймпада и установите телефон в фиксированное положение на геймпаде.

Снятие телефона

Удерживая левую сторону геймпада и телефон, аккуратно потяните правую сторону геймпада, чтобы легко отсоединить телефон.

Подключение телефона по Bluetooth

Для Android-игр поддерживающих игру с контроллером

1. Удерживайте кнопки A + HOME пока не включится геймпада.
2. Включите Bluetooth на своем телефоне, найдите в списке устройство "GameSir-X2", нажмите и сопрягите.
3. При следующем подключении удерживайте кнопку HOME для включения геймпада, и геймпад подключится автоматически.

Примечание: Если контроллер переключается в другие режимы, вам нужно выключить контроллер и затем использовать комбинацию клавиш для сопряжения с телефоном на Android. Включите Bluetooth на телефоне, найдите контроллер игр "GameSir-X2" и подключитесь.

Если Android-телефон игнорирует/отменяет сопряжение Bluetooth с геймпадом или геймпад подключается к новому Android-телефону, вам нужно нажать и удерживать кнопки G + S в течение 5 секунд. Геймпад пересопряжется с Android-телефоном после автоматического перезапуска. Включите Bluetooth на телефоне и найдите геймпад "GameSir-X2", и подключитесь.

Статус индикатора подключения

Статус	Значение
Синий мигает	Подключение
Синий быстро мигает	Сопряжение

Синий горит	Подключено
-------------	------------

Для игр Apple Arcade и MFI, поддерживающих игру с контроллером

1. Удерживайте кнопки В + HOME пока не включится геймпад.
2. Включите Bluetooth на вашем телефоне, найдите геймпад "Xbox Wireless Controller", подключитесь к нему.
3. При следующем подключении удерживайте кнопку HOME для включения геймпада, и он подключится автоматически.

Примечание: Если контроллер переключается в другие режимы, вам нужно выключить контроллер и затем использовать комбинацию клавиш для сопряжения с iPhone. Включите Bluetooth на телефоне, найдите геймпад "Xbox Wireless Controller" и подключитесь.

Если iPhone игнорирует/отменяет сопряжение Bluetooth с геймпадом или подключается к новому iPhone, вам нужно нажать и удерживать кнопки G + S в течение 5 секунд. Геймпад пересопряжется с iPhone после автоматического перезапуска. Включите Bluetooth на iPhone, найдите "Xbox Wireless Controller" и подключитесь.

Статус	Значение
Фиолетовый мигает	Подключение
Фиолетовый быстро мигает	Сопряжение
Фиолетовый горит	Подключено

Использование G-touch

Используйте G-touch для игр, не поддерживающих использование контроллера на устройствах Apple.

Требования к системе: iOS12 или выше - iOS13.4 или ниже.

Отсканируйте QR-код ниже, чтобы загрузить и установить приложение GameSir.



1. Удерживайте кнопки G + HOME, пока геймпад не включится.
2. Включите Bluetooth на телефоне и найдите геймпад «Gamesir-X2_ G», нажмите и подключитесь.
3. Войдите в приложение GameSir, перейдите на страницу "устройство" (Device), чтобы развернуть выпадающее меню в верхнем левом углу, выберите геймпад "GameSir-x2" и нажмите "подключить сейчас" (connect now).
4. После успешного подключения геймпада перейдите на соответствующую страницу геймпада, нажмите на значок "G-Touch", чтобы найти соответствующую иконку игры, и нажмите "Конфигурация", чтобы войти в интерфейс настройки.
5. В списке настроек выберите "официальную" настройку, выберите соответствующую модель телефона, нажмите "сохранить и начать", чтобы войти в игру.

Примечание: Если контроллер переключается в другие режимы, вам нужно выключить контроллер и затем использовать комбинацию клавиш для сопряжения с iPhone. Включите Bluetooth на телефоне, найдите "Gamesir-X2_G" геймпад, нажмите и подключитесь.

Если iPhone игнорирует/отменяет сопряжение Bluetooth с геймпадом или подключается к новому iPhone, вам нужно нажать и удерживать кнопки G + S в течение 5 секунд. Геймпад пересопряжется с iPhone после автоматического перезапуска. Включите Bluetooth на iPhone, найдите "GameSir-X2_G" геймпад, нажмите и подключитесь.

Индикатор подключения	Значение
Голубой мигает	Подключение
Голубой быстро мигает	Сопряжение
Голубой горит	Подключено

Используйте G-touch для игр, не поддерживающих использование контроллера на устройствах Android.

Требования к системе: Android 9.0 или выше.

Отсканируйте QR-код ниже, чтобы загрузить и установить приложение GameSir.



1. Удерживайте кнопки G + Home до включения геймпада.
2. Включите Bluetooth на телефоне и найдите геймпад "Gamesir-X2_ G", нажмите и выполните сопряжение.
3. Зайдите в приложение GameSir, перейдите на страницу "Устройство" (Device), чтобы развернуть выпадающее меню в верхнем левом углу, выберите геймпад "GameSir-X2" и нажмите "Подключиться сейчас" (Connect now).
4. После успешного подключения геймпада зайдите на соответствующую страницу геймпада, нажмите "Добавить игру", найдите иконку соответствующей игры и нажмите, чтобы войти в игру.
5. После входа в игру кликните по всплывающему окну (разрешение на всплывающие окна должно быть дано) и нажмите "Рекомендуемая конфигурация", чтобы использовать официальную настройку.

Примечание: Если контроллер переключается в другие режимы, вам нужно выключить контроллер и затем использовать комбинацию клавиш для сопряжения с Android-телефоном. Включите Bluetooth на телефоне, найдите геймпад "Gamesir-X2_G", нажмите и выполните сопряжение..

Если Android-телефон игнорирует/отменяет сопряжение Bluetooth с геймпадом или подключается к новому Android-телефону, вам нужно нажать и удерживать кнопки G + S в течение 5 секунд. Геймпад пересопряжется с Android-телефоном после автоматического перезапуска, включите Bluetooth на телефоне и найдите геймпад «Gamesir-X2_G», нажмите и выполните сопряжение.

Функции клавиш

Кнопки	Описание
Кнопка скриншота (D)	Функция захвата изображения может быть использована на некоторых моделях Android телефонов
Кнопка S (E) + кнопки Вверх и Вниз (B)	Контроль громкости может быть использован на некоторых моделях Android телефонов

Кнопка Турбо

Частота комбо	Настроить / отменить комбо	Статус индикатора
Добиться быстрых атак в игре	Удерживайте кнопку, которую необходимо использовать для запуска комбинации, затем	Медленно: оба индикатора (I и J) горят зеленым в течение двух секунд.

	<p>нажмите кнопку Turbo. Комбинация G + кнопка Вверх и Вниз увеличит/уменьшит равномерно частоту комбо на кнопках с установленной функцией комбо. Настраиваемые кнопки: A, B, X, Y, L1, R1, L2, R2.</p>	<p>Средний диапазон: оба индикатора (I и J) горят оранжевым в течение двух секунд Быстро: оба индикатора (I и J) горят красным в течение двух секунд</p>
--	---	--

Выключение

Нажмите и удерживайте кнопку Домой (Home), пока геймпад не выключится.

Спящий режим

Когда геймпад находится в нормальном беспроводном подключении, он автоматически перейдет в режим сна через 600 секунд бездействия.

Когда геймпад не подключен, он автоматически перейдет в спящий режим через 120 секунд бездействия.

Во время нахождения геймпада в спящем режиме, удерживайте кнопку HOME, пока он не вернется в нормальный режим и устройство будет подключено.

Онлайн-тutorиал

Чтобы узнать больше о играх, поддерживающих контроллеры Android, играх Apple Arcade, а также о настройке и использовании GameSir X2 Bluetooth-версии, отсканируйте следующий QR-код или ознакомьтесь с онлайн-руководством для пользователей по ссылке (<https://www.gamesir.hk/pages/x2-bluetooth-help>).



Меры предосторожности

Пожалуйста, внимательно прочтите эти предостережения.

- Храните вне досягаемости детей младше 3 лет.
- Не используйте около открытого огня.
- Не подвергайте прямому воздействию солнечного света или высоким температурам.
- Не оставляйте изделие во влажной или пыльной среде.
- Не воздействуйте на изделие сильными ударами и не допускайте его падения.
- Не касайтесь USB-порта напрямую, это может вызвать неисправности.
- Не изгибайте и не тяните кабели.
- При чистке используйте мягкую, сухую ткань.
- Не используйте химические средства, такие как бензин или растворитель для очистки геймпада.
- Не разбирайте, не ремонтируйте или не модифицируйте изделие.
- Не используйте для целей, отличных от указанных. Производитель не несет ответственности за несчастные случаи или повреждения при использовании в целях непредусмотренных руководством.

Это устройство соответствует части 15 Правил FCC. Эксплуатация подпадает под следующие два условия: (1) это устройство не должно вызывать вредных помех, и (2) это устройство должно принимать любые помехи, включая помехи, которые могут вызывать нежелательную работу.

Примечание: Это оборудование было протестировано и признано соответствующим пределам для цифровых устройств класса B в соответствии с частью 15 Правил FCC. Эти пределы предназначены для обеспечения разумной защиты от вредных помех в жилых помещениях. Это оборудование генерирует, использует и может излучать радиочастотную энергию и, если не установлено и используется в соответствии с инструкциями, может вызвать вредные помехи в радиосвязи.

Однако нет гарантии, что помехи не возникнут в конкретной установке. Если это оборудование вызывает вредные помехи в приеме радио или телевидения, что можно определить выключением и включением оборудования, пользователю рекомендуется попытаться устранить помехи.

Гарантийное обслуживание неисправного товара

Если в купленном Вами товаре в течение установленного гарантийного срока обнаружены недостатки, Вы по своему выбору вправе:

- потребовать замены на товар этой же марки (этой же модели и (или) артикула)
- потребовать замены на такой же товар другой марки (модели, артикула) с соответствующим перерасчетом покупной цены;
- потребовать соразмерного уменьшения покупной цены;
- потребовать незамедлительного безвозмездного устранения недостатков товара или возмещения расходов на их исправление потребителем или третьим лицом;
- отказаться от исполнения договора купли-продажи и потребовать возврата уплаченной за товар суммы. В этом случае Вы обязаны вернуть товар с недостатками продавцу за его счет.

В отношении **технически сложного товара** Вы в случае обнаружения в нем недостатков по своему выбору вправе:

- отказаться от исполнения договора купли-продажи и потребовать возврата уплаченной за такой товар суммы;
- предъявить требование о его замене на товар этой же марки (модели, артикула) или на такой же товар другой марки (модели, артикула) с соответствующим перерасчетом покупной цены.

Срок предъявления вышеназванных требований составляет 15 дней со дня передачи Вам такого товара.

По истечении указанного 15-дневного срока данные требования подлежат удовлетворению в одном из следующих случаев:

- обнаружение существенного недостатка товара (существенный недостаток товара: неустранимый недостаток или недостаток, который не может быть устранен без несоразмерных расходов или затрат времени, или выявляется неоднократно, или проявляется вновь после его устранения);
- нарушение установленных законом РФ «О защите прав потребителей» сроков устранения недостатков товара;
- невозможность использования товара в течение каждого года гарантийного срока в совокупности более чем тридцать дней вследствие неоднократного устранения его различных недостатков.

В случае если Вы приобрели уцененный или бывший в употреблении товар ненадлежащего качества, и были заранее предупреждены о недостатках, из-за

которых произошла уценка, в письменной форме, то претензии по таким недостаткам не принимаются.

Важно! Необходимо использовать услуги квалифицированных специалистов по подключению, наладке и пуску в эксплуатацию технически сложных товаров, которые по техническим требованиям не могут быть пущены в эксплуатацию без участия соответствующих специалистов.

Условия проведения гарантийного обслуживания

- Фактическое наличие неисправного товара в момент обращения в сервисный центр;
- Гарантийное обслуживание товаров, гарантию на которые дает производитель, осуществляется в специализированных сервисных центрах;
- Гарантийное обслуживание неисправных товаров, купленных в интернет-магазинах ООО Максмол-групп, возможно в нашем сервисном центре по телефону 8-800-200-85-66
- Срок гарантийного обслуживания не превышает 45 дней;
- Гарантийное обслуживание осуществляется в течение всего гарантийного срока, установленного на товар;
- При проведении ремонта срок гарантии продлевается на период нахождения товара в ремонте.

Право на гарантийный ремонт не распространяется на случаи

- неисправность устройства вызвана нарушением правил его эксплуатации, транспортировки и хранения.
- на устройстве отсутствует, нарушен или не читается оригинальный серийный номер;
- на устройстве отсутствуют или нарушены заводские или гарантийные пломбы и наклейки;
- ремонт, техническое обслуживание или модернизация устройства производились лицами, не уполномоченными на то компанией-производителем;
- дефекты устройства вызваны использованием устройства с программным обеспечением, не входящим в комплект поставки устройства, или не одобренным для совместного использования производителем устройства;
- дефекты устройства вызваны эксплуатацией устройства в составе комплекта неисправного оборудования;
- обнаруживается попадание внутрь устройства посторонних предметов, веществ, жидкостей, насекомых и т.д.;
- неисправность устройства вызвана прямым или косвенным действием механических сил, химического, термического воздействия, излучения, агрессивных или нейтральных жидкостей, газов или иных токсичных или биологических сред, а так же любых иных факторов искусственного или естественного происхождения, кроме тех случаев, когда такое воздействие прямо допускается «Руководством пользователя»;

- неисправность устройства вызвана действием сторонних обстоятельств (стихийных бедствий, скачков напряжения электропитания и т.д.);
- неисправность устройства вызвана несоответствием Государственным Стандартам параметров питающих, телекоммуникационных и кабельных сетей;
- иные случаи, предусмотренные производителями.

Гарантийные обязательства не распространяются на расходные элементы и материалы (элементы питания, картриджи, кабели подключения и т.п.).

Товар надлежащего качества

Вы вправе обменять товар надлежащего качества на аналогичный товар в течение 14 дней, не считая дня покупки.

Обращаем Ваше внимание, что основная часть нашего ассортимента – **технически сложные товары** бытового назначения (электроника, фотоаппаратура, бытовая техника и т.п.).

Указанные товары, согласно [Постановлению Правительства РФ от 31.12.2020 № 2463](#), обмену как товары надлежащего качества не подлежат. Возврат таких товаров не предусмотрен [Законом РФ от 07.02.1992 № 2300-1](#).

Товар ненадлежащего качества

Если в приобретенном Вами товаре выявлен недостаток вы вправе по своему выбору заявить одно из требований, указанных в [ст.18 Закона РФ от 07.02.1992 № 2300-1 \(ред. от 11.06.2021\) О защите прав потребителей](#). Для этого можете обратиться в сервисный центр Максмолл по телефону 8-800-200-85-66

Тем не менее, если указанный товар относится к технически сложным, утв.

[Постановлением от 10 ноября 2011 г. № 924](#), то указанные в ст.18 требования могут быть заявлены только в течение 15 календарных дней с даты покупки.

По истечении 15 дней предъявление указанных требований возможно в случаях если:

- Обнаружен существенный недостаток (Неремонтопригоден);
- Нарушены сроки устранения недостатков;
- Товар не может использоваться в совокупности более тридцати дней в течение каждого года гарантийного срока в связи с необходимостью неоднократного устранения производственных недостатков.

Если у вас остались какие-либо вопросы по использованию или гарантийному обслуживанию товара, свяжитесь с нашим отделом технической поддержки в

чате WhatsApp. Для этого запустите приложение WhatsApp. Нажмите на значок камеры в правом верхнем углу и отсканируйте QR-код приведенный ниже камерой вашего смартфона.

Сервисный Центр
Контакт WhatsApp



Приятного использования!

Сайт: minicam24.ru

E-mail: info@minicam24.ru

Товар в наличии в 120 городах России и Казахстана

Телефон бесплатной горячей линии: **8(800)200-85-66**