

MINICAM24

РУКОВОДСТВО ПОЛЬЗОВАТЕЛЯ

Портативный струйный мини-принтер
MBrush (Android, iOS, Windows)



СОДЕРЖАНИЕ

Знакомство с устройством	3
Комплектация	3
Использование	4
Установка картриджа	4
Запуск приложения	4
Печать.....	5
Работа в приложении	5
Операции с кнопками и индикаторами	6
Продвинутое использование	7
Многострочная печать.....	7
Выравнивание строк.....	7
Печать сверхшироких изображений.....	7
Работа без интернета (офлайн-режим)	7
Установка сертификатов.....	8
Правильная утилизация.....	8
Гарантийное обслуживание неисправного товара	9
Товар надлежащего качества.....	12
Товар ненадлежащего качества.....	12

Знакомство с устройством

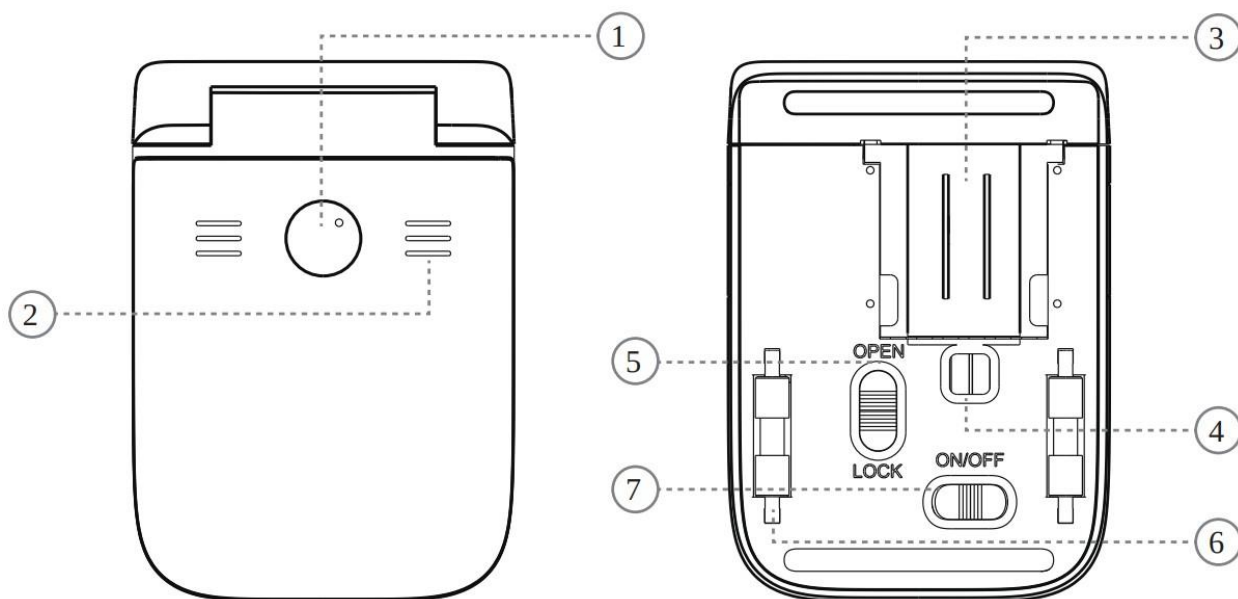

1. Кнопка запуска/остановки
2. Индикатор состояния
3. Сопла печатающей головки
4. Оптический датчик
5. Переключатель открытия/блокировки
6. Ролик
7. Переключатель ВКЛ/ВЫКЛ

Комплектация

- ✓ PrinCube (мини-принтер)
- ✓ Док-станция
- ✓ Щетка для очистки
- ✓ Стандартный картридж PrinCube
- ✓ Держатель для продвинутой печати
- ✓ Две линейки
- ✓ Кабель для зарядки Type-C
- ✓ Руководство пользователя PrinCube

Использование

Установка картриджа

1. Снимите защитный чехол и плёнку с картриджа.
2. Снимите базу принтера, переведите переключатель в положение «**OPEN**», затем откройте прозрачную крышку.
3. Вставьте картридж в отсек для чернил, убедитесь, что он плотно зафиксирован. Закройте прозрачную крышку и переведите переключатель в положение «**LOCK**».

Примечания:

- Для открытия/закрытия крышки сначала закройте её, затем используйте переключатель.
- Если картридж долго не используется, храните его в защитном чехле.

Запуск приложения

1. Включите принтер, переведя переключатель в положение **ON**, и подождите 5 секунд до звукового сигнала.

Подключение по Wi-Fi:

2. Найдите сеть «**PrinCube-XXXX**» в списке доступных Wi-Fi соединений на вашем устройстве (пароль по умолчанию: **12345678**).
3. Отсканируйте QR-код на внутренней стороне базы принтера **ИЛИ** введите в браузере: **192.168.44.1** или **[fd44::1]**.

Подключение по USB:

2. Подключите кабель **USB Type-C** к вашему устройству.
3. Для **MacOS** и **Linux** драйвер не требуется. Для **Windows** установите драйвер **win_driver**.
4. Введите в браузере: **192.168.88.1** или **[fd88::1]**.

Примечания:

- Указанные адреса работают только при подключении принтера через Wi-Fi или USB.

- Если Android не открывает страницу, отключите **автоматическое переключение сетей**.
- Используйте **QR-сканер без интернет-доступа** или вводите адрес вручную.
- Приложение работает в **Chrome, Safari и Firefox**.

Печать

1. Включите принтер и подождите 5 секунд до звукового сигнала.
2. Поставьте принтер на тестовую бумагу, нажмите кнопку на **1 секунду** для очистки сопел. Повторите несколько раз, пока не появятся **три цветные линии**.
3. Установите принтер на печатную поверхность.
4. Нажмите кнопку, **загорится зелёный индикатор**, принтер готов к печати.
5. Проведите принтером в нужном направлении, чтобы завершить печать. **Когда индикатор гаснет, печать завершена.**

Если печать ухудшилась:

- **Грязные сопла?** Очистите их щёткой из базы.
- **Сопла высохли?** Налейте немного воды на стол, извлеките картридж и погрузите сопла в воду **на 1 минуту**.

Работа в приложении

1. **Создать новый файл** – нажмите **«New»**.
2. **Добавить изображение или текст** – кнопки **«Add image» / «Add text»**.
3. **Редактирование** – перемещение, поворот, изменение размера (нажмите текст для повторного редактирования).
4. **Предпросмотр печати** – нажмите **«Print Preview»** и настройте область обрезки.
5. **Отправка на печать** – нажмите **«Print»**.

Операции с кнопками и индикаторами

Готовность к работе (через 5 секунд после включения):

- Раздаётся звуковой сигнал.
- Загораются белые индикаторы (в центре и по бокам).

Начало печати:

- Однократное нажатие кнопки – **боковые белые индикаторы становятся зелёными**.
- Проведите принтером по поверхности для печати.
- Если двигаетесь **слишком быстро**, раздаётся звуковой сигнал.

Очистка сопел:

- В готовом состоянии **зажмите кнопку** – боковые белые индикаторы станут зелёными.
- Подождите несколько секунд – принтер автоматически вернётся в режим ожидания.

Ручная отмена печати:

- В режиме печати **нажмите кнопку** – принтер вернётся в режим ожидания.
- Если печатаете **несколько строк**, повторное нажатие продолжит следующую строку.
- **Зажатие кнопки** перед началом печати вернёт на **первую строку**.

Программирование:

- **Зажмите кнопку при включении** принтера – он войдёт в режим прошивки.

Сброс настроек:

- **Зажмите кнопку в течение 5 секунд после включения**, пока боковые индикаторы не начнут мигать.

Зарядка:

- **Низкий заряд** – мигает **белый индикатор в центре**.

- **Индикатор зарядки (около USB-порта):**
 - **Жёлтый** – идёт зарядка.
 - **Зелёный** – полностью заряжен.

Продвинутое использование

Многострочная печать

В режиме **Crop** (обрезка) можно добавить **несколько областей** для многострочной печати (каждая область соответствует одной строке).

Как печатать:

1. Отредактируйте и обрежьте изображение.
2. Нажмите кнопку для печати первой строки.
3. Переместите принтер ко второй строке и снова нажмите кнопку.
4. Повторяйте, пока не завершите печать всех строк.

Выравнивание строк

Чтобы **выравнивать строки**, после кадрирования первой строки выберите **«Duplicate downward»** (дублировать вниз) – так каждая следующая строка будет на одном уровне.

Печать сверхшироких изображений

Для сверхшироких изображений возможны **ошибки и замедление обработки**.

Как печатать:

1. Отредактируйте **первую область обрезки слева**.
2. Используйте **«Duplicate right»** (дублировать вправо), чтобы создать равномерные секции для печати.

Работа без интернета (офлайн-режим)

1. **Откройте настройки** в приложении (**Settings** в боковом меню).

2. **Скачайте сертификат** (HTTPS Certificate) и установите его.
3. **Нажмите на HTTPS-ссылку** внизу страницы настроек.
4. **Сохраните страницу** на рабочий стол / главный экран через браузер (функция «Поделиться» → «Добавить на главный экран»).

Важно: Функции программы должны быть **использованы онлайн хотя бы один раз**, чтобы затем работать в офлайн-режиме.

Установка сертификатов

На iOS

1. **Скачайте сертификат** через настройки приложения.
2. Перейдите в **Настройки → Загруженный профиль → Установить сертификат**.
3. Перейдите в **Настройки → Основные → Об этом устройстве → Доверие к сертификатам**.
4. Включите «**Доверие**» для загруженного сертификата.

На Android

1. **Скачайте сертификат** через настройки приложения.
2. Перейдите в **Настройки → Экран блокировки и безопасность → Установить с памяти устройства/SD-карты**.
3. Выберите загруженный сертификат и установите его.

Правильная утилизация



Эта маркировка указывает на то, что данное изделие нельзя утилизировать вместе с другими бытовыми отходами. Чтобы предотвратить возможный вред окружающей среде или здоровью человека от неконтролируемой утилизации отходов, ответственно относитесь к их переработке, чтобы

способствовать повторному использованию материальных ресурсов. Чтобы вернуть бывшее в употреблении устройство, воспользуйтесь системами возврата и сбора или обратитесь к производителю, у которого было приобретено изделие. Они могут принять этот продукт для экологически безопасной переработки.

Это устройство не предназначено для использования лицами (в том числе детьми) с ограниченными физическими, сенсорными или умственными способностями или с недостатком опыта и знаний, за исключением случаев, когда они находятся под присмотром или проинструктированы относительно использования прибора лицом, ответственным за их безопасность.

В целях усовершенствования продукта программное обеспечение, конструктивные особенности устройства и содержание данной инструкции могут быть изменены без предварительного уведомления.

Производитель и дистрибьюторы данной продукции не несут ответственности за повреждения корпуса устройства, а также за ущерб, причиненный вследствие неправильной или несоответствующей эксплуатации пользователем.

Гарантийное обслуживание неисправного товара

Если в купленном Вами товаре в течение установленного гарантийного срока обнаружены недостатки, Вы по своему выбору вправе:

- потребовать замены на товар этой же марки (этой же модели и (или) артикула)
- потребовать замены на такой же товар другой марки (модели, артикула) с соответствующим перерасчетом покупной цены;
- потребовать соразмерного уменьшения покупной цены;
- потребовать незамедлительного безвозмездного устранения недостатков товара или возмещения расходов на их исправление потребителем или третьим лицом;

- отказаться от исполнения договора купли-продажи и потребовать возврата уплаченной за товар суммы. В этом случае Вы обязаны вернуть товар с недостатками продавцу за его счет.

В отношении **технически сложного товара** Вы в случае обнаружения в нем недостатков по своему выбору вправе:

- отказаться от исполнения договора купли-продажи и потребовать возврата уплаченной за такой товар суммы;
- предъявить требование о его замене на товар этой же марки (модели, артикула) или на такой же товар другой марки (модели, артикула) с соответствующим перерасчетом покупной цены.

Срок предъявления вышеназванных требований составляет 15 дней со дня передачи Вам такого товара.

По истечении указанного 15-дневного срока данные требования подлежат удовлетворению в одном из следующих случаев:

- обнаружение существенного недостатка товара (существенный недостаток товара: неустранимый недостаток или недостаток, который не может быть устранен без несоразмерных расходов или затрат времени, или выявляется неоднократно, или проявляется вновь после его устранения);
- нарушение установленных законом РФ «О защите прав потребителей» сроков устранения недостатков товара;
- невозможность использования товара в течение каждого года гарантийного срока в совокупности более чем тридцать дней вследствие неоднократного устранения его различных недостатков.

В случае если Вы приобрели уцененный или бывший в употреблении товар ненадлежащего качества, и были заранее предупреждены о недостатках, изза которых произошла уценка, в письменной форме, то претензии по таким недостаткам не принимаются.

Важно! Необходимо использовать услуги квалифицированных специалистов по подключению, наладке и пуску в эксплуатацию технически сложных товаров, которые по техническим требованиям не могут быть пущены в эксплуатацию без участия соответствующих специалистов.

Условия проведения гарантийного обслуживания

- Фактическое наличие неисправного товара в момент обращения в сервисный центр;
- Гарантийное обслуживание товаров, гарантию на которые дает производитель, осуществляется в специализированных сервисных центрах;
- Гарантийное обслуживание неисправных товаров, купленных в интернет-магазинах ООО Максмол-групп, возможно в нашем сервисном центре по телефону 8-800-200-85-66
- Срок гарантийного обслуживания не превышает 45 дней;
- Гарантийное обслуживание осуществляется в течение всего гарантийного срока, установленного на товар;
- При проведении ремонта срок гарантии продлевается на период нахождения товара в ремонте.

Право на гарантийный ремонт не распространяется на случаи

- неисправность устройства вызвана нарушением правил его эксплуатации, транспортировки и хранения.
- на устройстве отсутствует, нарушен или не читается оригинальный серийный номер;
- на устройстве отсутствуют или нарушены заводские или гарантийные пломбы и наклейки;
- ремонт, техническое обслуживание или модернизация устройства производились лицами, не уполномоченными на то компанией-производителем;
- дефекты устройства вызваны использованием устройства с программным обеспечением, не входящим в комплект поставки устройства, или не одобренным для совместного использования производителем устройства;
- дефекты устройства вызваны эксплуатацией устройства в составе комплекта неисправного оборудования;
- обнаруживается попадание внутрь устройства посторонних предметов, веществ, жидкостей, насекомых и т.д.;

- неисправность устройства вызвана прямым или косвенным действием механических сил, химического, термического воздействия, излучения, агрессивных или нейтральных жидкостей, газов или иных токсичных или биологических сред, а так же любых иных факторов искусственного или естественного происхождения, кроме тех случаев, когда такое воздействие прямо допускается «Руководством пользователя»;
- неисправность устройства вызвана действием сторонних обстоятельств

(стихийных бедствий, скачков напряжения электропитания и т.д.);

- неисправность устройства вызвана несоответствием Государственным Стандартам параметров питающих, телекоммуникационных и кабельных сетей;
- иные случаи, предусмотренные производителями.

Гарантийные обязательства не распространяются на расходные элементы и материалы (элементы питания, картриджи, кабели подключения и т.п.).

Товар надлежащего качества

Вы вправе обменять товар надлежащего качества на аналогичный товар в течение 14 дней, не считая дня покупки.

Обращаем Ваше внимание, что основная часть нашего ассортимента – **технически сложные товары** бытового назначения (электроника, фотоаппаратура, бытовая техника и т.п.).

Указанные товары, согласно Постановлению Правительства РФ от 31.12.2020 № 2463 , обмену как товары надлежащего качества не подлежат. Возврат таких товаров не предусмотрен Законом РФ от 07.02.1992 № 2300-1.

Товар ненадлежащего качества

Если в приобретенном Вами товаре выявлен недостаток вы вправе по своему выбору заявить одно из требований, указанных в ст.18 Закона РФ от 07.02.1992 № 2300-1 (ред. от 11.06.2021) О защите прав потребителей . Для этого можете обратиться в сервисный центр Максмолл по телефону 8-800-200-85-66

Тем не менее, если указанный товар относится к технически сложным, утв. Постановлением от 10 ноября 2011 г. № 924 , то указанные в ст.18 требования могут быть заявлены только в течение 15 календарных дней с даты покупки.

По истечении 15 дней предъявление указанных требований возможно в случаях если:

- Обнаружен существенный недостаток (Неремонтопригоден);
- Нарушены сроки устранения недостатков;
- Товар не может использоваться в совокупности более тридцати дней в течение каждого года гарантийного срока в связи с необходимостью неоднократного устранения производственных недостатков.

Если у вас остались какие-либо вопросы по использованию или гарантийному обслуживанию товара, свяжитесь с нашим отделом технической поддержки в чате WhatsApp. Для этого запустите приложение WhatsApp. Нажмите на значок камеры в правом верхнем углу и отсканируйте QR-код приведенный ниже камерой вашего смартфона.



Приятного использования!