



MINICAM24

РУКОВОДСТВО ПОЛЬЗОВАТЕЛЯ
Пуско-зарядное устройство для
автомобиля JumpStarter



СОДЕРЖАНИЕ

Внешний вид устройства	3
Функции	3
Использование	4
Запуск автомобиля	4
Технические характеристики	6
Комплектация.....	6
Меры предосторожности.....	6
Часто задаваемые вопросы	7
Гарантийное обслуживание неисправного товара	8
Товар надлежащего качества.....	10
Товар ненадлежащего качества.....	10

Внешний вид устройства

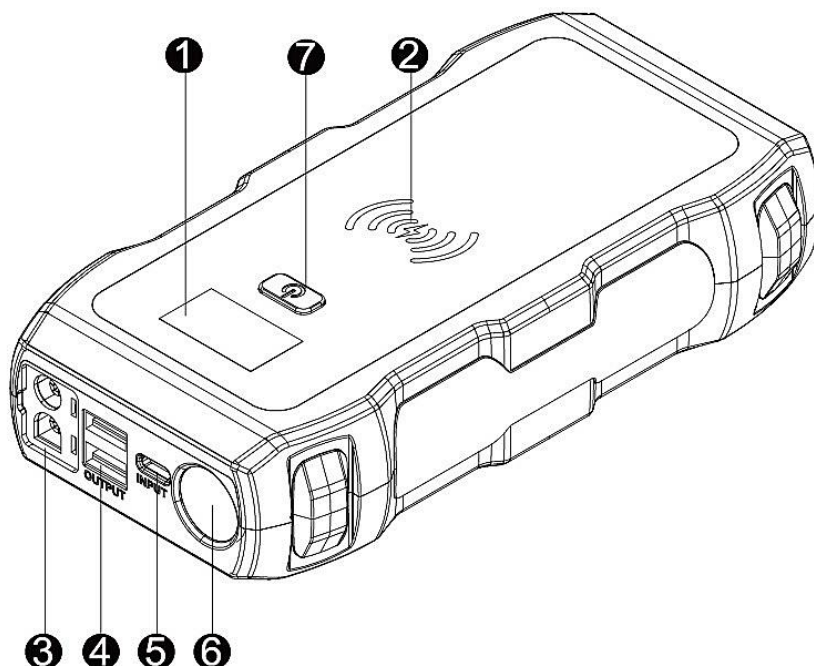

1. Дисплей
2. Беспроводная зарядка
3. 12 В экстренный запуск
4. USB-порт 5 В, 2 А
5. USB Type-C 5В, 2 А
6. Светодиод
7. Вкл/Выкл

Функции

1. Экран
Отображает уровень заряда батареи и подсказки о состоянии устройства.
2. Выход для беспроводной зарядки
Выходная мощность 10 Вт, беспроводная зарядка мобильного телефона (требуется мобильный телефон с функцией беспроводной зарядки)
3. Аварийный запуск автомобиля
Он используется для таких проблем, как потеря мощности автомобиля, невозможность запуска в холодную погоду и разрядка аккумулятора. Также можно запускать семейные автомобили, внедорожники, минивэны и т. д.
4. USB-выход
Заряжайте различные электронные устройства, такие как телефоны, планшеты, GoPro, колонки или другие устройства, заряжаемые через USB-порт.

5. Зарядный порт TYPE-C 5 В, 2 А
Порт можно использовать для зарядки.
6. Светодиодные индикаторы
Индикаторы работает в четырех режимах: сильное освещение, мигание, SOS, красные и синие сигнальные огни.
7. Кнопка питания
Эта кнопка питания включает устройство.

Использование

Запуск автомобиля

Произведите четыре последующих шага, чтобы запустить автомобиль. Заряд батареи должен превышать 75%.

Подключение

Подсоедините разъем к клемме блока питания. Убедитесь, что заряд батареи превышает 75%



Красный к «+»
Черный к «-»

Крепление

Красный зажим к положительному полюсу аккумулятора. Черный зажим к отрицательному.



Запуск

Войдите в машину, чтобы завести машину и контролировать время запуска в течение 5 секунд.





Особенности запуска автомобиля

1. Убедитесь, что индикатор питания показывает заряд батареи больше 75%, чтобы автомобиль запускался более плавно. Вставьте синюю вилку зажимов аккумулятора в порт запуска автомобиля.
2. Прикрепите красный зажим к положительному полюсу аккумулятора, а черный зажим — к отрицательному.
3. Попробуйте завести автомобиль, каждый раз при включении в течение 5 секунд. Не забывайте не вкручивать ключ и не ставить его на длительное время для запуска. Каждый раз после попытки запуска должен быть интервал более 30 секунд. Если запуск 3 раза не удастся, пожалуйста, немедленно прекратите попытки запуска. Проверьте, достаточно ли заряжено пусковое устройство или есть ли другие проблемы в автомобиле.
4. После запуска автомобиля снимите зажимы с автомобильного аккумулятора в течение 30 секунд, в противном случае пуско-зарядное устройство может быть повреждено.

Светодиодная подсветка

Светодиодные индикаторы работают в четырех режимах: сильное освещение, мигание, SOS, красные и синие сигнальные огни. Нажмите и удерживайте, чтобы загорелся индикатор, нажмите, чтобы включить мигание, включить SOS, а затем нажмите «Стоп» или нажмите, чтобы остановить. Дважды щелкните, чтобы включить красные и синие сигнальные лампы, а затем дважды щелкните, чтобы их выключить.

Беспроводная зарядка

Обратите внимание, что телефон должен поддерживать беспроводную зарядку.

1. Нажмите кнопку Вкл/Выкл, чтобы открыть функцию вывода беспроводной зарядки.
2. Затем выставьте уровень мощности
3. Поместите панель беспроводной зарядки на задней панели телефона, на зону пуско-зарядного устройства. Теперь можно заряжать.

Технические характеристики

Размер	170x81x36 мм
Вывод беспроводной зарядки	10 Вт
USB вывод	5 В, 2 А
Порт USB Type-C	5 В, 2 А
Запуск автомобиля	Вывод 12 В
Ток запуска	Смотрите табличку на устройстве
Мощность	Смотрите табличку на устройстве

Комплектация

Комплектация товара может меняться от поставки к поставке. Уточняйте текущую комплектацию у вашего менеджера перед оформлением заказа.

- ПЗУ x 1 шт;
- Руководство пользователя x 1 шт;
- Зажимы для аккумулятора x 1 шт;
- Кабель для передачи данных x 1 шт;
- Упаковка x 1 шт;

Меры предосторожности

1. Если во время использования или зарядки устройство слегка нагревается, это нормальное явление, а не неисправность.
2. При использовании этого устройства обеспечьте хорошую вентиляцию, не блокируйте отверстия для отвода тепла и не используйте в следующих средах:
 - a) Влажные места и места, опрыскиваемые водой.
 - b) Где легко упасть.
 - c) Места, где присутствует вибрация, коррозия, пыль, химические газы.
 - d) В местах хранения легковоспламеняющихся и взрывоопасных материалов.
 - e) В местах рядом с источником высокой температуры.
3. Когда вы не используете устройство, отключите все внешние устройства, чтобы уменьшить потери мощности.
4. Если аккумулятор не используется в течение длительного времени, рекомендуется держать аккумулятор заряженным до определенного уровня и заряжайте это устройство не реже одного раза в три месяца.
5. Не чистите грубыми химикатами, такими как мыло или другими чистящими средствами, содержащими сильные щелочи и сильные кислоты.
6. Непрофессионалы не должны разбирать ПЗУ, чтобы не повредить ее. Это может создать угрозу безопасности.

7. Пожалуйста, не выбрасывайте и не сжигайте аккумуляторы, которые нельзя использовать, и заботьтесь об окружающей среде.
8. Индикатор питания на изделии предназначен только для справки и не гарантирует полную точность. Если есть небольшая погрешность, это нормальное явление.
9. Все шаблоны, используемые в этом руководстве, предназначены только для справки, пожалуйста, опирайтесь на реальное устройства.

Часто задаваемые вопросы

1. Через несколько секунд после успешного запуска устройство автоматически выключается или после снятия клипсы.

Такая ситуация обычно возникает из-за чрезмерного использования автомобильного аккумулятора или серьезного его старения. Вы можете попробовать запустить двигатель снова после трех минут работы, чтобы зарядить аккумулятор. Если это не помогает, это означает, что аккумулятор не имеет запаса энергоёмкости, необходимо заменить аккумулятор на новый.

2. Устройство не заряжается.

a. Проверьте, отображается ли на дисплее «IN», и символ «%», если ничего не отображается, проверьте, правильно ли подключено зарядное устройство.

b. Проверьте, правильно ли подключен кабель к зарядному устройству и есть ли питание в розетке электросети. Вы можете попробовать заменить зарядное устройство или кабель для зарядки и повторить попытку. Это ПЗУ можно использовать напрямую с зарядным устройством и кабелем телефона.

3. Телефон не заряжается.

Убедитесь, что вывод USB включен, а заряд батареи составляет хотя бы один блок или более 10%.

Убедитесь, что кабель зарядки правильно подключен и не поврежден. При необходимости замените кабель и повторите попытку.

4. Невозможно завести машину.

Сначала проверьте надежность подключения зажимов. Если соединение кабеля аккумулятора загрязнено или сильно заржавело, очистите ее и повторите попытку. Если ПЗУ подключено, возможно, автомобиль перешел в защищенное состояние. На некоторых моделях можно попытаться нажать и удерживать кнопку запуска около 10 секунд, ожидая, пока двигатель заработает. Следите за соблюдением полярности при подключении клемм ПЗУ к автомобильному аккумулятору вашего автомобиля.

Гарантийное обслуживание неисправного товара

Если в купленном Вами товаре в течение установленного гарантийного срока обнаружены недостатки, Вы по своему выбору вправе:

- потребовать замены на товар этой же марки (этой же модели и (или) артикула)
- потребовать замены на такой же товар другой марки (модели, артикула) с соответствующим перерасчетом покупной цены;
- потребовать соразмерного уменьшения покупной цены;
- потребовать незамедлительного безвозмездного устранения недостатков товара или возмещения расходов на их исправление потребителем или третьим лицом;
- отказаться от исполнения договора купли-продажи и потребовать возврата уплаченной за товар суммы. В этом случае Вы обязаны вернуть товар с недостатками продавцу за его счет.

В отношении **технически сложного товара** Вы в случае обнаружения в нем недостатков по своему выбору вправе:

- отказаться от исполнения договора купли-продажи и потребовать возврата уплаченной за такой товар суммы;
- предъявить требование о его замене на товар этой же марки (модели, артикула) или на такой же товар другой марки (модели, артикула) с соответствующим перерасчетом покупной цены.

Срок предъявления вышеназванных требований составляет 15 дней со дня передачи Вам такого товара.

По истечении указанного 15-дневного срока данные требования подлежат удовлетворению в одном из следующих случаев:

- обнаружение существенного недостатка товара (существенный недостаток товара: неустранимый недостаток или недостаток, который не может быть устранен без несоразмерных расходов или затрат времени, или выявляется неоднократно, или проявляется вновь после его устранения);
- нарушение установленных законом РФ «О защите прав потребителей» сроков устранения недостатков товара;
- невозможность использования товара в течение каждого года гарантийного срока в совокупности более чем тридцать дней вследствие неоднократного устранения его различных недостатков.

В случае если Вы приобрели уцененный или бывший в употреблении товар ненадлежащего качества, и были заранее предупреждены о недостатках, из-за которых произошла уценка, в письменной форме, то претензии по таким недостаткам не принимаются.

Важно! Необходимо использовать услуги квалифицированных специалистов по подключению, наладке и пуску в эксплуатацию технически сложных товаров, которые по техническим требованиям не могут быть пущены в эксплуатацию без участия соответствующих специалистов.

Условия проведения гарантийного обслуживания

- Фактическое наличие неисправного товара в момент обращения в сервисный центр;
- Гарантийное обслуживание товаров, гарантию на которые дает производитель, осуществляется в специализированных сервисных центрах;
- Гарантийное обслуживание неисправных товаров, купленных в интернет-магазинах ООО Максмол-групп, возможно в нашем сервисном центре по телефону 8-800-200-85-66
- Срок гарантийного обслуживания не превышает 45 дней;
- Гарантийное обслуживание осуществляется в течение всего гарантийного срока, установленного на товар;
- При проведении ремонта срок гарантии продлевается на период нахождения товара в ремонте.

Право на гарантийный ремонт не распространяется на случаи

- неисправность устройства вызвана нарушением правил его эксплуатации, транспортировки и хранения.
- на устройстве отсутствует, нарушен или не читается оригинальный серийный номер;
- на устройстве отсутствуют или нарушены заводские или гарантийные пломбы и наклейки;
- ремонт, техническое обслуживание или модернизация устройства производились лицами, не уполномоченными на то компанией-производителем;
- дефекты устройства вызваны использованием устройства с программным обеспечением, не входящим в комплект поставки устройства, или не одобренным для совместного использования производителем устройства;
- дефекты устройства вызваны эксплуатацией устройства в составе комплекта неисправного оборудования;
- обнаруживается попадание внутрь устройства посторонних предметов, веществ, жидкостей, насекомых и т.д.;
- неисправность устройства вызвана прямым или косвенным действием механических сил, химического, термического воздействия, излучения, агрессивных или нейтральных жидкостей, газов или иных токсичных или биологических сред, а так же любых иных факторов искусственного или естественного происхождения, кроме тех случаев, когда такое воздействие прямо допускается «Руководством пользователя»;
- неисправность устройства вызвана действием сторонних обстоятельств (стихийных бедствий, скачков напряжения электропитания и т.д.);

- неисправность устройства вызвана несоответствием Государственным Стандартам параметров питающих, телекоммуникационных и кабельных сетей;
- иные случаи, предусмотренные производителями.

Гарантийные обязательства не распространяются на расходные элементы и материалы (элементы питания, картриджи, кабели подключения и т.п.).

Товар надлежащего качества

Вы вправе обменять товар надлежащего качества на аналогичный товар в течение 14 дней, не считая дня покупки.

Обращаем Ваше внимание, что основная часть нашего ассортимента – **технически сложные товары** бытового назначения (электроника, фотоаппаратура, бытовая техника и т.п.).

Указанные товары, согласно [Постановлению Правительства РФ от 31.12.2020 № 2463](#), обмену как товары надлежащего качества не подлежат. Возврат таких товаров не предусмотрен [Законом РФ от 07.02.1992 № 2300-1](#).

Товар ненадлежащего качества

Если в приобретенном Вами товаре выявлен недостаток вы вправе по своему выбору заявить одно из требований, указанных в [ст.18 Закона РФ от 07.02.1992 № 2300-1 \(ред. от 11.06.2021\) О защите прав потребителей](#). Для этого можете обратиться в сервисный центр Максмолл по телефону 8-800-200-85-66

Тем не менее, если указанный товар относится к технически сложным, утв.

[Постановлением от 10 ноября 2011 г. № 924](#), то указанные в ст.18 требования могут быть заявлены только в течение 15 календарных дней с даты покупки.

По истечении 15 дней предъявление указанных требований возможно в случаях если:

- Обнаружен существенный недостаток (Неремонтопригоден);
- Нарушены сроки устранения недостатков;
- Товар не может использоваться в совокупности более тридцати дней в течение каждого года гарантийного срока в связи с необходимостью неоднократного устранения производственных недостатков.

Если у вас остались какие-либо вопросы по использованию или гарантийному обслуживанию товара, свяжитесь с нашим отделом технической поддержки в чате WhatsApp. Для этого запустите приложение WhatsApp. Нажмите на значок камеры в правом верхнем углу и отсканируйте QR-код приведенный ниже камерой вашего смартфона.

Сервисный Центр

Контакт WhatsApp



Приятного использования!

Сайт: minicam24.ru

E-mail: info@minicam24.ru

Товар в наличии в 120 городах России и Казахстана

Телефон бесплатной горячей линии: **8(800)200-85-66**